

sanext

Технический паспорт

Ред. 00005 от 25 октября 2024 г.

г. Санкт-Петербург



Термостатическая головка

SANEXT THR M30*1.5 с вынос. датчиком

Сохраняйте паспорт
На протяжении всего
Срока эксплуатации

Оглавление

1. НАИМЕНОВАНИЕ ИЗДЕЛИЯ	2
2. ИЗГОТОВИТЕЛЬ	2
3. НАЗНАЧЕНИЕ И ОБЛАСТЬ ПРИМЕНЕНИЯ.....	2
4. ОСНОВНАЯ ФУНКЦИЯ	2
5. НОМЕНКЛАТУРА.....	3
6. МАРКИРОВКА И УПАКОВКА.....	3
7. ТЕХНИЧЕСКИЕ ХАРАКТЕРИСТИКИ.....	3
8. КОНСТРУКЦИЯ И РАЗМЕРЫ	4
9. МОНТАЖ	4
10. ХРАНЕНИЕ И ТРАНСПОРТИРОВКА	5
11. ЭКСПЛУАТАЦИЯ.....	6
12. ГАРАНТИЙНЫЕ ОБЯЗАТЕЛЬСТВА.....	6

1. НАИМЕНОВАНИЕ ИЗДЕЛИЯ

Термостатическая головка SANEXT THR M30*1.5 с вынос. датчиком (арт. 6903)

2. ИЗГОТОВИТЕЛЬ

Изготовитель: ZHEJIANG BAIYILUN INTELLIGENT CONTROL SYSTEM CO., LTD / ЧЖЭЦЗЯН БАЙЛИН ИНТЕЛЕДЖЕНТ КОНТРОЛ СИСТЕМ КО., ЛТД.

Address/Адрес: NO.3, BUILDING, NO.322, JINHAI AVENUE, XINGHAI STREET, WENZHOU ECONOMIC AND TECHNOLOGICAL DEVELOPMENT ZONE, WENZHOU, ZHEJIANG, CHINA/З СТРОЕНИЕ №22, ДЖИНХАЙ АВЕНЮ, КСИНГХАИ СТРИТ, ЗОНА ЭКОНОМИЧЕСКОГО И ТЕХНОЛОГИЧЕСКОГО РАЗВИТИЯ ВЭНЬЧЖОУ, ВЭНЬЧЖОУ, ЧЖЭЦЗЯН, КИТАЙ.

Импортер: ООО «САНЕКСТ.ПРО», 197022, Российская Федерация, г. Санкт-Петербург, ул. Академика Павлова, д. 5В., тел +7 (812) 317-21-11., www.sanext.ru.

3. НАЗНАЧЕНИЕ И ОБЛАСТЬ ПРИМЕНЕНИЯ

Термостатическая головка SANEXT THR M30*1.5 с вынос. датчиком устанавливается термостатические клапана либо термостатические вставки радиаторов и конвекторов. Совместно с клапаном термостатическая головка выполняет роль терморегулятора и предназначена для регулирования температуры воздуха в помещении. Выносной датчик позволяет установить термоголовку на клапана в помещениях с затруднённой циркуляцией воздуха – на радиаторы и конвекторы скрытой установки. При превышении температуры воздуха в помещении выше заданной, выносной датчик посредством капиллярной трубки передаёт тепло на термочувствительный элемент головки и шток термоголовки давит на шток термостатического клапана и ограничивает количество теплоносителя, поступающего в отопительный прибор, уменьшая его теплоотдачу. При понижении температуры ниже заданного уровня, шток термоголовки поднимается и движение теплоносителя, восстанавливая теплоотдачу отопительного прибора.

4. ОСНОВНАЯ ФУНКЦИЯ

- Поддержание заданной температуры воздуха в помещении, посредством регулирования количества теплоносителя, поступающего в радиатор.

5. НОМЕНКЛАТУРА

Таблица 1 – Номенклатура

Артикул	Наименование
6903	Термостатическая головка SANEXT THR M30*1.5 с вынос. датчиком

6. МАРКИРОВКА И УПАКОВКА

Каждая Термостатическая головка SANEXT THR M30*1.5 с вынос. датчиком упакована в картонную коробку. Для защиты во время транспортировки и хранения, термоголовки упаковываются в групповую картонную коробку по 50 шт., с указанием артикула и типа термоголовки.

7. ТЕХНИЧЕСКИЕ ХАРАКТЕРИСТИКИ

Таблица 2 – Технические характеристики термостатической головки SANEXT THR M30*1.5

Наименование	Характеристики
Тип чувствительного элемента	жидкостной
Материал корпуса	пластик
Присоединительная резьба	M30*1.5
Капиллярная трубка	3 метра
Диапазон настройки, °C	8-28
Количество позиций настройки	5
Номинальное давление, бар	10
Скорость закрытия при Хр=2К	20 минут
Защита от замерзания	есть

8. КОНСТРУКЦИЯ И РАЗМЕРЫ



Рисунок 1 – Общая схема и габаритные размеры

Таблица 3 – Устройство термостатической головки SANEXT THR M30*1.5

№	Наименование	Материал
1	Накидная гайка M30*1,5	латунь ЛС
2	Площадка	ABS пластик
3	Корпус	ABS пластик
4	Внутренняя гильза	ABS пластик
5	Коническая пружина	сталь пружинная
6	Корпус пружины	Полиамид 66 + пластик GF30%
7	Корпус термочувствительного элемента	ABS пластик
8	Внутренний корпус	Полиамид 66 + пластик GF30%
9	Защита от избыточного давления	Полиамид 66 + пластик GF30%
10	Крышка корпуса термочувствительного элемента	POM
11	Датчик температуры	латунь ЛС+ABS пластик

9. МОНТАЖ

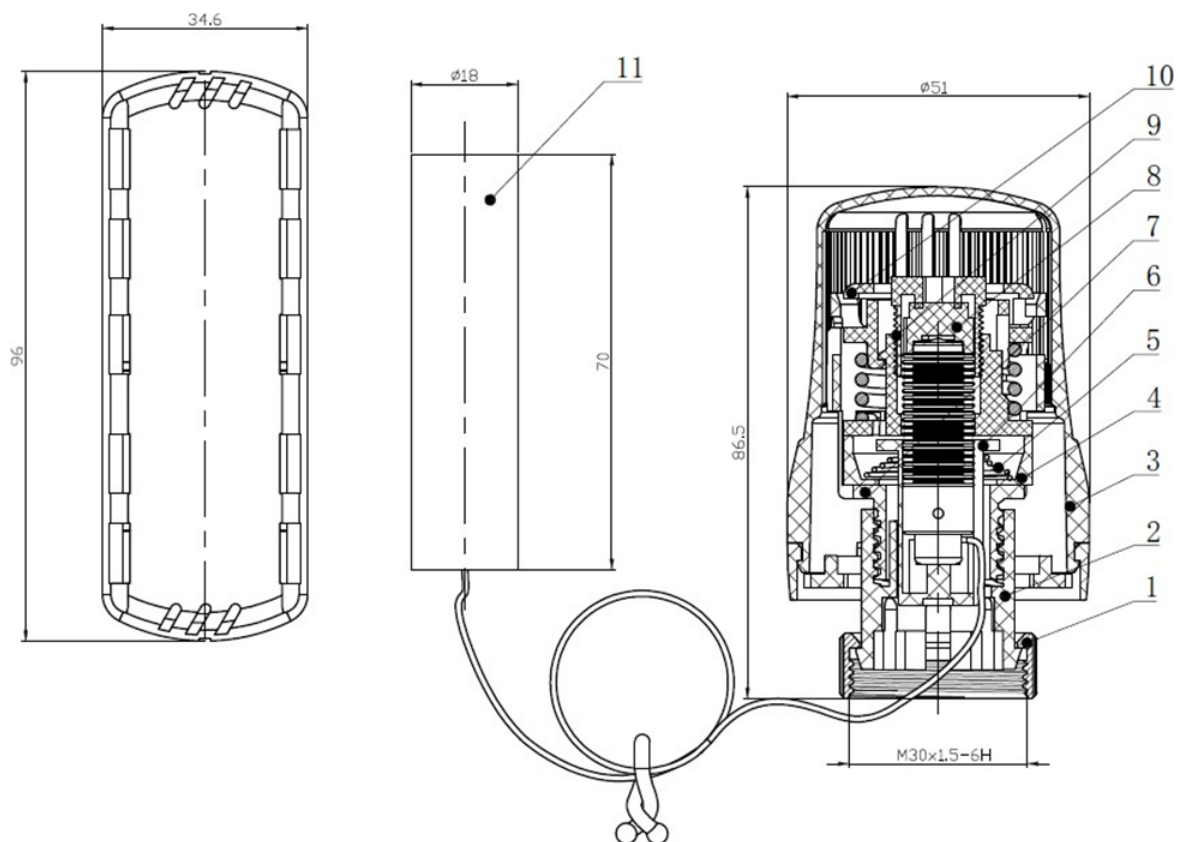
Монтаж изделия должен осуществляться в соответствии с руководством по монтажу SANEXT

- Установить настроечную рукоятку в положение 5.

- Надеть термоголовку на термостатический клапан, закрутите гайку.
- Установить датчик на вертикальной продуваемой поверхности на высоте 90 см от пола.
- Настроить термоголовку на комфортную температуру воздуха.

Цифры на термоголовке соотносятся с температурой воздуха, поддерживаемой в помещении. Примерное соотношение настройки термоголовки и температуры в помещении указано в таблице 4.

Таблица 4 – Соотношение настройки термоголовки и температуры в помещении

*	1	2	3	4	5
8°C	14°C	17°C	20°C	24°C	28°C

Табличное соответствие настройки и температуры является ориентировочным и может отличаться от фактического.

Монтажное положение термоголовки, не влияет на её функционирование. В случае установки в вертикальном положении возможна некорректная работа вследствие воздействия на сильфон с термочувствительной жидкостью нагретых потоков воздуха (от поверхности труб или радиатора),

Рисунок 2 – Схема монтажа



10. ХРАНЕНИЕ И ТРАНСПОРТИРОВКА

Термостатическая головка SANEXT THR M30*1.5 с вынос. датчиком в упаковке предприятия-изготовителя допускается транспортировать на любые расстояния.

Транспортировка и хранение изделия должны осуществляться в соответствии с требованиями п.12 ГОСТ Р 53672-2009.

11. ЭКСПЛУАТАЦИЯ

Техническое обслуживание термостатических головок SANEXT TH CLICK после установки не требуется.

Во избежание некорректной работы термостатическую головку SANEXT TH CLICK не рекомендуется закрывать шторами, экранами или заставлять мебелью. Термостат будет реагировать на температуру воздуха в ограниченном подобными предметами пространстве, что может вызвать общий недогрев помещения.

При длительном проветривании помещения, а также во время длительного отсутствия в помещении людей рекомендуется установка значения термостата в положение «*» во избежание неэффективного использования тепловой энергии.

12. ГАРАНТИЙНЫЕ ОБЯЗАТЕЛЬСТВА

Производитель гарантирует соответствие Термостатических головок SANEXT THR M30*1.5 с вынос. датчиком техническим требованиям при соблюдении условий транспортировки и хранения.

Гарантийный срок составляет 5 лет с даты продажи, указанной в передаточных документах.

Данная гарантия не распространяется на изделия:

- Повреждения которых возникли в результате несоблюдения рекомендаций по эксплуатации и текущему уходу;
- С повреждениями в результате механического воздействия (в т.ч. падения);
- Замораживание системы и гидроудары в процессе эксплуатации.

Затраты, связанные с демонтажом, монтажом и транспортировкой неисправного изделия в период гарантийного срока Покупателю не возмещаются

Срок службы изделия – не менее 5 лет. Паспорт распространяется на партию товара.