

# sanext

## Технический паспорт

Ред. 00007 от 04 октября 2024 г.

г. Санкт-Петербург



Квартирная станция SANEXT:  
Водоснабжение, отопление

**EAC**

Сохраняйте паспорт  
На протяжении всего  
Срока эксплуатации

## Оглавление

1. НАИМЕНОВАНИЕ ИЗДЕЛИЯ.....	2
2. ИЗГОТОВИТЕЛЬ .....	2
3. НАЗНАЧЕНИЕ И ОБЛАСТЬ ПРИМЕНЕНИЯ.....	2
4. ОСНОВНЫЕ ФУНКЦИИ .....	2
5. МАРКИРОВКА И УПАКОВКА.....	3
6. ТЕХНИЧЕСКИЕ ХАРАКТЕРИСТИКИ .....	3
7. КОМПЛЕКТАЦИЯ И ГАБАРИТНЫЕ РАЗМЕРЫ .....	4
8. МОНТАЖ.....	7
9. НАЛАДКА И ИСПЫТАНИЯ.....	9
10. ХРАНЕНИЕ И ТРАНСПОРТИРОВКА .....	10
11. ГАРАНТИЙНЫЕ ОБЯЗАТЕЛЬСТВА.....	10

## 1. НАИМЕНОВАНИЕ ИЗДЕЛИЯ

Квартирная станция SANEXT: водоснабжение, отопление (далее по тексту – квартирная станция SANEXT).

## 2. ИЗГОТОВИТЕЛЬ

ООО «САНЕКСТ.ПРО»

197022, Российская Федерация, г. Санкт-Петербург, ул. Академика Павлова, д. 5В.

тел +7 (812) 317-21-11.

www.sanext.ru

## 3. НАЗНАЧЕНИЕ И ОБЛАСТЬ ПРИМЕНЕНИЯ

Квартирная станция SANEXT предназначена для подключения квартиры к системам холодного, горячего водоснабжения и отопления с насосной подачей воды и теплоносителя.<sup>1</sup>

## 4. ОСНОВНЫЕ ФУНКЦИИ

- Присоединение контуров систем водоснабжения и отопления индивидуальных потребителей к централизованному источнику;
- Организация учёта потребления холодной, горячей воды и тепловой энергии (возможна поставка станции без счётчиков, в этом случае будут установлены ремонтные вставки);
- Перекрытие поступающего потока воды и теплоносителя.

В зависимости от комплектации, квартирная станция SANEXT может выполнять следующие функции:

- Защита от гидроударов (гашение скачков давления) в системах холодного и горячего водоснабжения;
- Очистка (фильтрация) воды и теплоносителя от механических примесей;
- Исключение перетока (обратного потока) в системах холодного и горячего водоснабжения;
- Снижение давления в контурах холодного и горячего водоснабжения до необходимого значения. Фактическое значение давления отображается на встроенном манометре;
- Автоматическая стабилизация перепада давления и ограничение расхода в системах с переменным гидравлическим режимом (двухтрубные поквартирные системы отопления). Клапан SANEXT DPV-C может быть дополнен электроприводом<sup>2</sup> и использоваться в качестве регулирующего клапана с функцией автоматического ограничения расхода в системах с переменным расходом регулируемой среды;

<sup>1</sup> Теплоноситель должен соответствовать действующим требованиям Правил технической эксплуатации электрических станций и сетей Российской Федерации. Качество воды должно соответствовать действующим требованиям Санитарно-эпидемиологических правил и норм СанПиН.

<sup>2</sup> Модели приводов и сроки поставки необходимо уточнять у представителей SANEXT.

- Автоматическое удаление воздуха из квартирного контура системы отопления.

## 5. МАРКИРОВКА И УПАКОВКА

Квартирная станция SANEXT поставляется с кронштейнами, или хомутами для крепления к стене, упакованной в картонную коробку.

Стикер с маркировкой расположен:

1. На коробке
2. На квартирной станции

Пример: **FS-15-LV-DPVC15-15-RV-PRVL\_CV15-H**

FS -	15-	LV-	DPVC15-	15-	RV-	PRVL_CV15-	H	
							<b>H</b>	компенсатор гидроудара
						<b>PRVL_CV15-</b>		редуктор давления и его вид (PRV-L или DPRV-L) и обратный клапан Ду15
					<b>RV-</b>			- сторона подключение к стоякам контуров водоснабжения: LV, RV – вертикальное левое или правое подключение к стоякам. L, R – левое или правое подключение к стоякам.
				<b>15</b>				- диаметр подключение к стояку Ду15 контуров водоснабжения
			<b>DPVC15</b>					- комбинированный клапан SANEXT DPV-C Ду15
		<b>LV</b>						- сторона подключение к стоякам контура отопления: LV, RV – вертикальное левое или правое подключение к стоякам. L, R – левое или правое подключение к стоякам.
	<b>15</b>							- диаметр подключение к стояку Ду15 контура отопления
<b>FS</b>								- квартирная станция

Рисунок 1 – Принцип расшифровки артикула квартирной станции SANEXT

## 6. ТЕХНИЧЕСКИЕ ХАРАКТЕРИСТИКИ<sup>3</sup>

Таблица 1 – Технические характеристики

Характеристика	Значение
Диаметр присоединения к стояку Ду, мм	15
Диаметр присоединения к потребителям Ду, мм	15
Номинальный расход через модуль отопления, м <sup>3</sup> /ч	0,6
Максимальный расход через модуль отопления, м <sup>3</sup> /ч	1,2
Максимальное давление на входе в модуль отопления, МПа	1,0
Номинальный расход через водопроводные модули, м <sup>3</sup> /ч	1,5

<sup>3</sup> В таблице представлены характеристики квартирной станции стандартной комплектации, возможно производство под заказ. Технические характеристики отдельных элементов станции приведены в паспортах на эти изделия, размещенных на сайте <https://sanext.ru/>

Продолжение таблицы 1

Характеристика	Значение
Максимальный расход через водопроводные модули, м3/ч	3
Максимальное давление на входе в водопроводные модули, МПа	1,6
Максимальная температура отопления, °С	120
Максимальная температура ГВС, °С	80
Диапазон настройки редукторов давления водопроводных модулей, МПа	0,1-0,7
Заводское значение настройки редукторов давления на выходе из водопроводных модулей, МПа	0,3
Максимальный перепад давления комбинированного балансирующего клапана с регулятором перепада давления SANEXT DPV-C, кПа	22
Максимальное давление гидроудара на участке гасителя гидроудара, МПа	5
Средний полный срок службы станции, лет	15
Рабочая среда	Вода

## 7. КОМПЛЕКТАЦИЯ И ГАБАРИТНЫЕ РАЗМЕРЫ<sup>4</sup>



Рисунок 2 – Пример вертикального исполнения с циркуляцией.

<sup>4</sup> Для станций произведенных под заказ, чертежи и спецификация комплектующих направляются в приложении к данному техническому паспорту

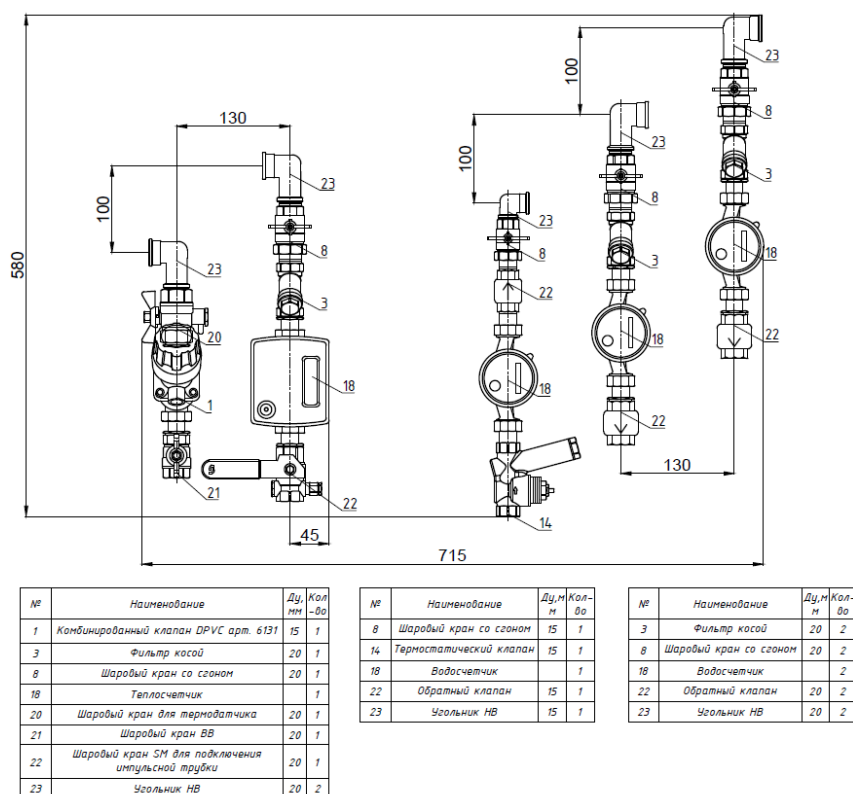
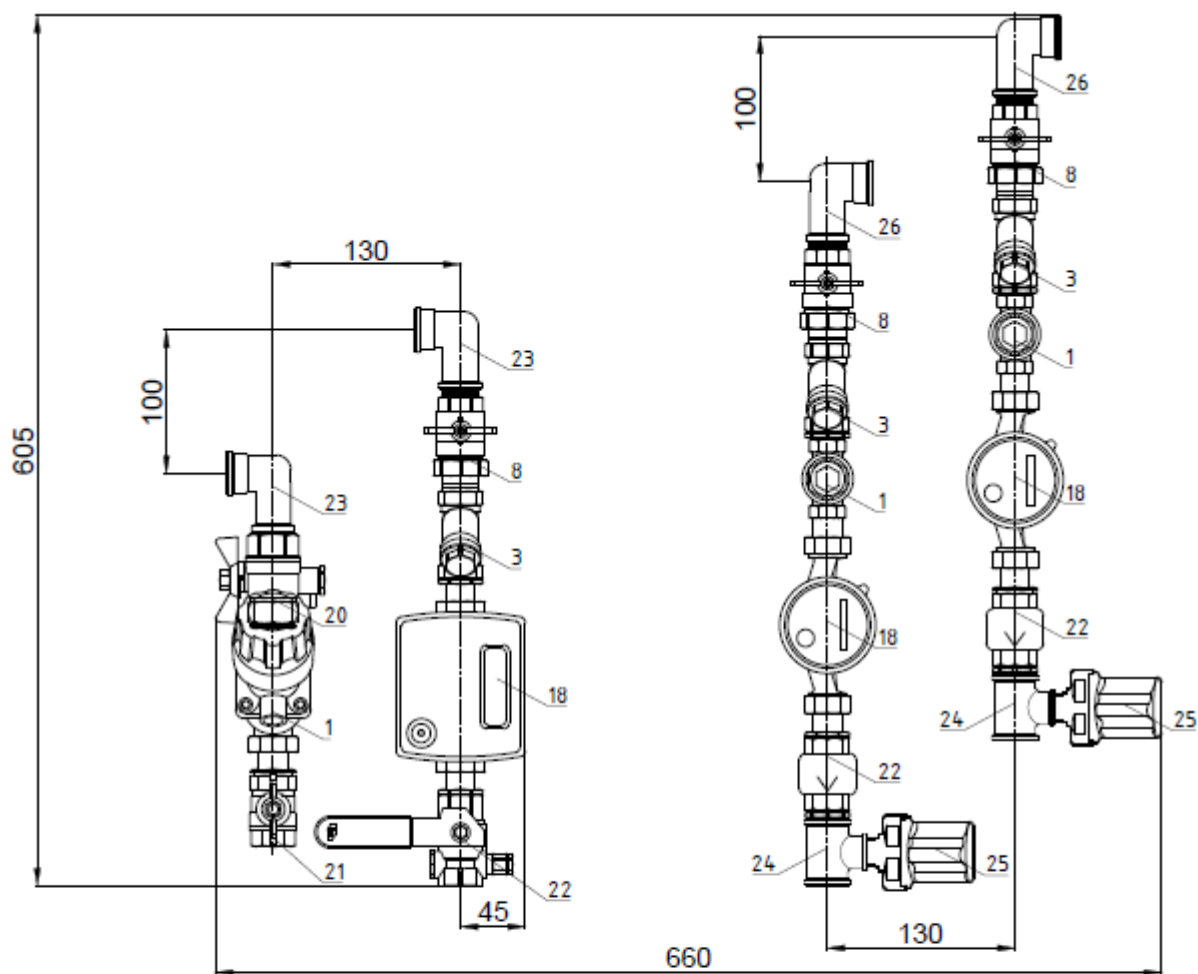

№	Наименование	Ду, мм	Кол-во
1	Комбинированный клапан DPVC арт. 6131	15	1
3	Фильтр косой	20	1
8	Шаровый кран со сгоном	20	1
18	Теплосчетчик		1
20	Шаровый кран для термодатчика	20	1
21	Шаровый кран ВВ	20	1
22	Шаровый кран SM для подключения импульсной трубки	20	1
23	Угольник НВ	20	2

№	Наименование	Ду, мм	Кол-во
1	Редукционный клапан	15	2
3	Фильтр косой	20	2
8	Шаровый кран со сгоном	20	2
18	Водосчетчик		2
22	Обратный клапан	20	2
24	Тройник 3/4"х1/2"х3/4"		2
25	Гаситель гидроудара		2
26	Угольник НВ	20	2

Рисунок 3 - Пример вертикального исполнения без циркуляции.

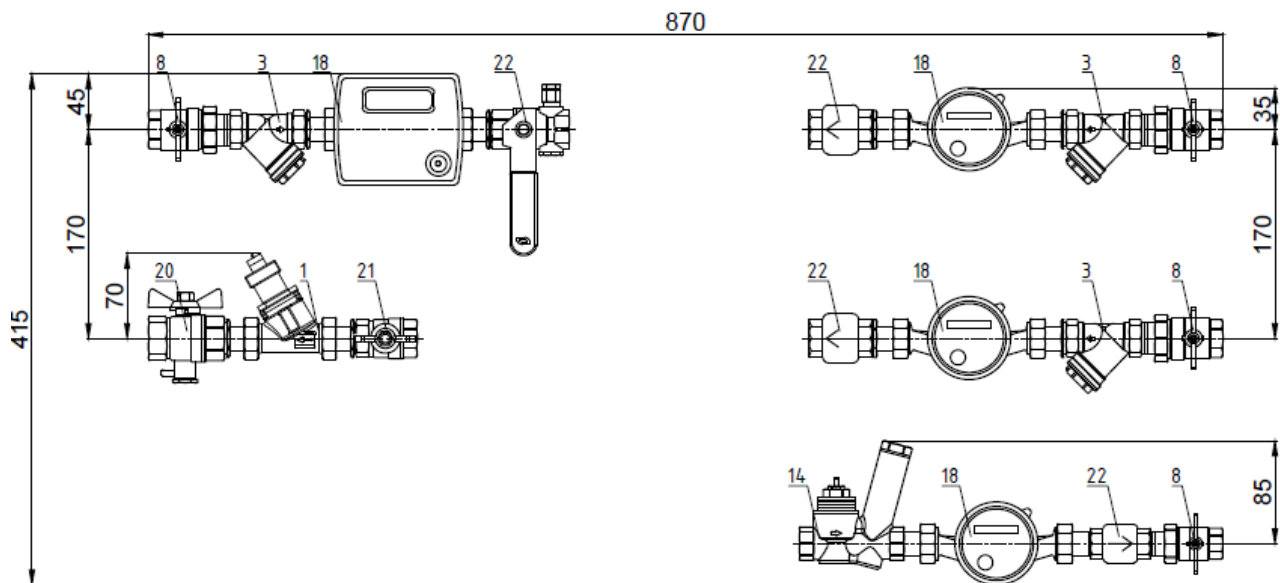

№	Наименование	Ду, мм	Кол-во
1	Комбинированный клапан DPVC арт. 6131	15	1
3	Фильтр косой	20	1
8	Шаровый кран со сгоном	20	1
18	Теплосчетчик		1
20	Шаровый кран для термодатчика	20	1
21	Шаровый кран ВВ	20	1
22	Шаровый кран SM для подключения импульсной трубки	20	1

№	Наименование	Ду, м	Кол-во
8	Шаровый кран со сгоном	15	1
14	Термостатический клапан	15	1
18	Водосчетчик		1
22	Обратный клапан	15	1

№	Наименование	Ду, м	Кол-во
3	Фильтр косой	20	2
8	Шаровый кран со сгоном	20	2
18	Водосчетчик		2
22	Обратный клапан	20	2

Рисунок 4 – Пример горизонтального исполнения с циркуляцией.

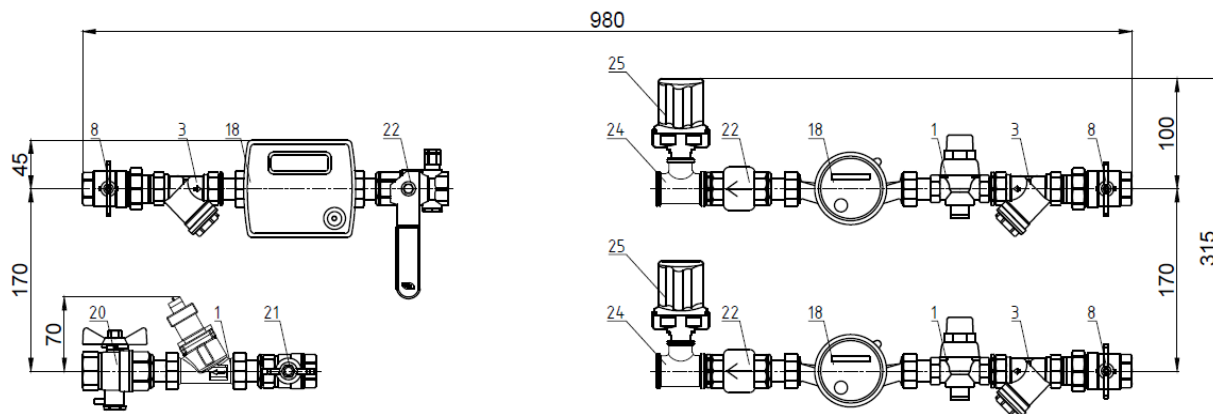

№	Наименование	Ду, мм	Кол-во
1	Комбинированный клапан DPVC арт. 6131	15	1
3	Фильтр косой	20	1
8	Шаровый кран со сгоном	20	1
18	Теплосчетчик		1
20	Шаровый кран для термодатчика	20	1
21	Шаровый кран ВВ	20	1
22	Шаровый кран SM для подключения импульсной трубки	20	1

№	Наименование	Ду, м	Кол-во
1	Редукционный клапан	15	2
3	Фильтр косой	20	2
8	Шаровый кран со сгоном	20	2
18	Водосчетчик		2
22	Обратный клапан	20	2
24	Тройник 3/4"х1/2"х3/4"		2
25	Гаситель гидроудара		2

Рисунок 5 – Пример горизонтального исполнения без циркуляции.

## 8. МОНТАЖ

Монтаж изделия должен осуществляться квалифицированными специалистами, имеющими допуск к данному виду работ, строго в соответствии с пособием по монтажу SANEXT и следующими рекомендациями:

- 1) Во время транспортировки изделия возможно ослабление разъемных резьбовых соединений и креплений. При необходимости, подтянуть эти элементы для герметичного соединения и закрепить для фиксации конечного положения;
- 2) Убедиться, что во время транспортировки и монтажа, в изделие не произошло попадание инородных частиц, при необходимости очистить и промыть все элементы;
- 3) Обеспечить достаточное свободное пространство для монтажа и технического обслуживания квартирной станции;

Монтаж квартирной станции должен осуществляться в последовательности:

1. Присоединение к магистрали:
  - Демонтировать шаровые краны со стороны подключения к стоякам (отсоединить от сгона);
  - Зачистить щеткой наружную резьбу металлических труб, к которым будет производиться присоединение шаровых кранов;



- Нанести уплотнительный материал (сантехнический лен или тефлоновая нить) на наружную резьбу металлических труб, к которым будет производиться присоединение шаровых кранов;
  - Для подключения к трубопроводу PPR, рекомендуется применение комбинированной соединительной муфты;
  - Смонтировать краны (соединить с отводами от стояка);
  - Установить квартирную станцию на стену, совмещая шаровые краны (на металлическом отводе от стояка) и сгоны (на узле), а также строго соблюдая предусмотренное монтажное положение (при использовании нестандартного монтажного положения необходимо проконсультироваться с производителем);
  - Затянуть гайки сгонов с шаровыми кранами до герметизации соединения.
2. Присоединение PEX-а труб поквартирной системы водоснабжения, отопления к квартирной станции должно осуществляться в следующей последовательности:
- Соединить трубы, идущие к водоразборной арматуре и квартирному контуру системы отопления с переходниками, методом подвижной гильзы, с помощью специального инструмента SANEXT
  - Для фиксации подъема трубы из пола могут использоваться угольники под подвижную гильзу, или фиксаторы поворота

#### **Внимание!**

- Установка квартирной станции производится до заполнения и опрессовки системы. Стояки водоснабжения и отопления, к которым присоединяется станция, не должны быть заполнены;
- При подключении станции к отводам от стояков должна соблюдаться соосность;
- Чрезмерное количество уплотняющих материалов может стать причиной повреждения комплектующих квартирной станции;
- Для монтажа должен использоваться гаечный или разводной ключ (НЕ трубный ключ- «шведка»);
- Перед заполнением системы водоснабжения необходимо убедиться, что давление до и после редуктора (с учётом выставленной настройки) соответствует рабочей зоне клапана (подробное описание см. в паспорте на редуктор давления SANEXT);
- **Заполнение системы отопления должно производиться через обратный трубопровод. Перепад давлений между подающим и обратным трубопроводом не должен превышать 3 бара;**
- **Заполнение системы должно производиться плавно, во избежание гидравлических ударов. При излишне быстром и резком заполнении системы отопления возможно заклинивание комбинированного балансировочного клапана DPV-C. Для его возвращения в прежнее положение требуется сбросить давление с обеих сторон клапана, после чего шток клапана вернется в прежнее положение;**

- Импульсную трубку клапана DPV-C необходимо промыть перед подключением. В процессе заполнения необходимо удалить воздух из импульсной трубки и верхней части клапана DPV-C. Для этого необходимо ослабить крепление трубки к клапану DPV-C так, чтобы из соединения мог выходить воздух. После удаления воздуха и появления протечки теплоносителя крепление следует затянуть до герметизации соединения;
- В случае разъединения разборных соединений с плоской прокладкой (присоединители) допускается замена прокладки, при не герметичности данного соединения после повторной сборки.

## 9. НАЛАДКА И ИСПЫТАНИЯ

### Модуль отопления

Настройка производится путем выставления значения необходимого перепада давления и номинального значения расхода на клапане DPV-C (подробное описание настроек см. в паспорт на комбинированный клапан SANEXT DPV-C).

### Модули холодного/горячего водоснабжения и циркуляции

Настройка производится путем выставления значения необходимого давления после редуктора. Клапан поставляется с заводской настройкой на давление 3 бар. Если требуется другое значение, следует поворотом регулировочного винта выставить необходимое давление по показаниям манометра, установленного в корпус клапана. Настройку необходимо производить при отсутствии водоразбора. Для проверки, или изменения настройки редуктора необходимо, предварительно, открыть и закрыть запорную/водоразборную арматуру, установленную за редуктором давления относительно направления потока. Для настройки термостатического балансировочного клапана SANEXT TV-L необходимо установить желаемую температуру циркуляции, поворачивайте механизм регулировки до тех пор, пока желаемая температура системы не совпадёт со стрелкой на термоголовке.

**Перед запуском в эксплуатацию все контура систем должны быть промыты и испытаны гидравлическим методом в соответствии с СП 73.1330.2016.**

**5.1.10. СП 73.1330.2016:** «При гидростатическом методе испытаний на герметичность из узлов полностью удаляют воздух, заполняют водой с температурой не ниже 278 К (5 °С) и выдерживают под пробным избыточным давлением  $P_{пр}$ , равным  $1,5P_y$ , не менее 10 мин.  $P_y$  - это условное избыточное давление, которое должны выдерживать соединения при температуре рабочей среды в условиях эксплуатации.

Если при испытании на участке трубопровода появилась влага (роса), то испытание следует продолжить после ее высыхания или удаления.

Падение давления при испытаниях не допускается.»

## 10. ХРАНЕНИЕ И ТРАНСПОРТИРОВКА

Квартирную станцию SANEXT в упаковке предприятия-изготовителя допускается транспортировать на любые расстояния.

Транспортировка и хранение изделия должны осуществляться в соответствии с требованиями п.12 ГОСТ Р 53672-2009.

Товаросопроводительная и эксплуатационная документация хранится вместе с квартирными станциями.

Квартирные станции должны быть защищены от ударов и вибрации.

## 11. ГАРАНТИЙНЫЕ ОБЯЗАТЕЛЬСТВА

Производитель гарантирует соответствие квартирной станции SANEXT техническим требованиям при соблюдении следующих условий:

- Транспортировка и хранение изделия в соответствии с п. 10 данного паспорта;
- Монтаж изделия в соответствии с рекомендациями п. 8 данного паспорта;
- Проведение работ по запуску и наладке оборудования в соответствии с п. 9 данного паспорта.

Гарантийный срок эксплуатации и хранения изделия составляет 5 лет с даты продажи, указанной в передаточных документах.

Данная гарантия не распространяется на изделия:

- Монтаж которых произведен неквалифицированным персоналом;
- Повреждения, которые возникли в результате несоблюдения рекомендаций по эксплуатации и текущему уходу;
- С повреждениями в результате механического воздействия (в т.ч. падения).
- Замораживание системы и гидроудары в процессе эксплуатации;
- С повреждением заводских пломб.

Затраты, связанные с демонтажом, монтажом и транспортировкой неисправного изделия в период гарантийного срока покупателю не возмещаются