

sanext

Технический паспорт

Ред. 00004 от 04 октября 2024 г.

г. Санкт-Петербург



Редукционный мембранный клапан

SANEXT DPRV-L

(арт. 8555 - 8557)

EAC

Сохраняйте паспорт
На протяжении всего
Срока эксплуатации

Оглавление

1. НАИМЕНОВАНИЕ ИЗДЕЛИЯ.....	2
2. ИЗГОТОВИТЕЛЬ.....	2
3. НАЗНАЧЕНИЕ И ОБЛАСТЬ ПРИМЕНЕНИЯ.....	2
4. ОСНОВНЫЕ ФУНКЦИИ.....	2
5. НОМЕНКЛАТУРА.....	2
6. ТЕХНИЧЕСКИЕ ХАРАКТЕРИСТИКИ.....	3
7. УСТРОЙСТВО.....	4
8. МОНТАЖ.....	4
9. ГИДРАВЛИЧЕСКАЯ НАСТРОЙКА.....	5
10. ПОДБОР ДИАМЕТРА КЛАПАНА И ЗНАЧЕНИЯ НАСТРОЙКИ.....	5
11. ХРАНЕНИЕ И ТРАНСПОРТИРОВКА.....	6
12. ГАРАНТИЙНЫЕ ОБЯЗАТЕЛЬСТВА.....	7

1. НАИМЕНОВАНИЕ ИЗДЕЛИЯ

Редукционный мембранный клапан SANEXT DPRV-L.

Арт. 8555 – 8557

2. ИЗГОТОВИТЕЛЬ

ООО «САНЕКСТ.ПРО»

197022, Российская Федерация, г. Санкт-Петербург, ул. Академика Павлова, д. 5В.

тел +7 (812) 317-21-11.

www.sanext.ru

3. НАЗНАЧЕНИЕ И ОБЛАСТЬ ПРИМЕНЕНИЯ

Редукционный мембранный клапан SANEXT DPRV-L является регулятором давления прямого действия “после себя” и предназначен для снижения и поддержания давления за клапаном с учетом предварительно заданного значения.

Редукционный мембранный клапан SANEXT DPRV-L предназначен для применения в системах горячего и холодного водоснабжения, в т.ч. хозяйственно-питьевого.

В корпусе клапана имеется штуцер для присоединения манометра ¼” для контроля давления на выходе (манометр в комплект поставки не входит).

4. ОСНОВНЫЕ ФУНКЦИИ

Снижение и поддержание давления за клапаном с учетом предварительно заданного значения.

Редуктор давления SANEXT DPRV-L имеет встроенный сетка-фильтр.

5. НОМЕНКЛАТУРА

Артикул	Наименование	DN	Резьба ВР
8555	Мембранный редукционный клапан DPRV-L ДУ15, ВР ½ " (8555)	15	½ "
8556	Мембранный редукционный клапан DPRV-L ДУ20, ВР ¾ " (8556)	20	¾ "
8557	Мембранный редукционный клапан DPRV-L ДУ25, ВР 1" (8557)	25	1"

6. ТЕХНИЧЕСКИЕ ХАРАКТЕРИСТИКИ

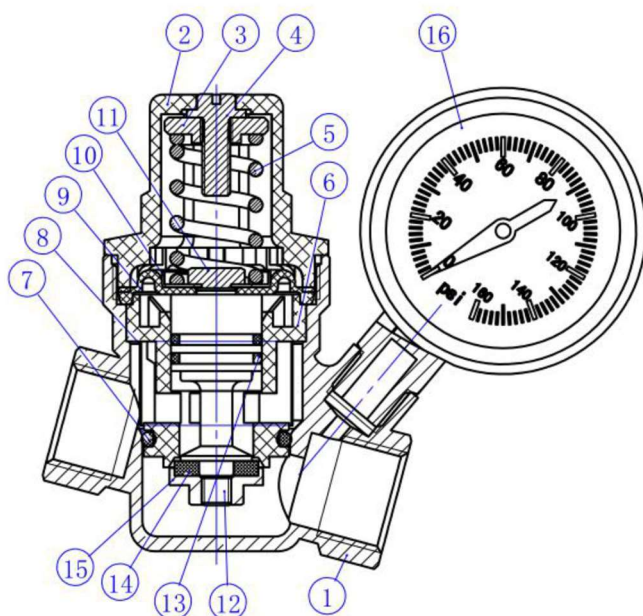

Номинальный диаметр	15, 20, 25 мм
Материал корпуса	Латунь CW617N
Тип регулирующего элемента	мембрана
Наличие встроенного сетка-фильтра	есть
Рабочая среда	Вода
Рабочая температура	От 0 до 90 °С
Рабочее давление	16 бар
Диапазон регулировки после клапана	1 - 6 бар
Настройка по умолчанию	3 бар
Колебание установленного значения P _s при изменении давления на	± 5 %
Присоединение	внутренняя резьба
Размер резьбы для присоединения манометра	1/4"

7. УСТРОЙСТВО

№	Наименование	Марка материала
1	Корпус	CW617N
2	Крышка	PA
3	Регулировочная гайка	Hpb57-3
4	Регулировочный винт	Hpb57-3
5	Пружина	SUS304
6	Центральный суппорт	POM
7	Уплотнительное кольцо	NBR
8	Фильтр-сетка	SUS304
9	Мембрана	EPDM
10	Тарелка поршня	SUS304
11	Прижимной болт	SUS304
12	Шток	CW617N
13	Уплотнительное кольцо	NBR
14	Прокладка клапана	EPDM
15	Золотник	CW617N
16	Манометр (не входит в комплект поставки)	-

8. МОНТАЖ

Клапан DPRV-L может устанавливаться в любом положении.

Перед установкой необходимо удостовериться, что направление потока, указанное стрелкой на корпусе редуктора, совпадает с направлением потока рабочей среды в системе, а также

убедиться, что во время транспортировки и монтажа, в изделие не произошло попадание инородных частиц, при необходимости очистить и промыть.

При монтаже следует избегать чрезмерного количества уплотняющих материалов.

После испытаний клапана водой, запрещено хранить и использовать при отрицательной температуре.

Для чистки фильтра, проверки состояния, или технического обслуживания необходимо:

1. Отсечь редуктор;
2. Открутить прижимную гайку пружины, чтобы полностью снять прилагаемое к ней давление;
3. Снять крышку;
4. Извлечь картридж.;
5. Картридж, после проверки технического состояния и чистки, может быть повторно установлен;
6. Настроить редуктор.

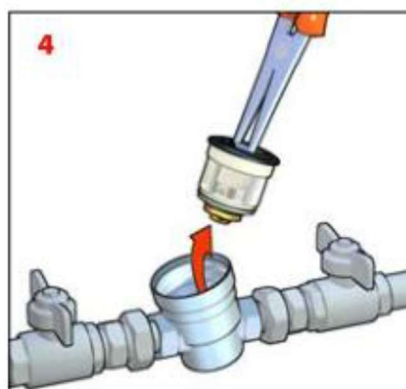
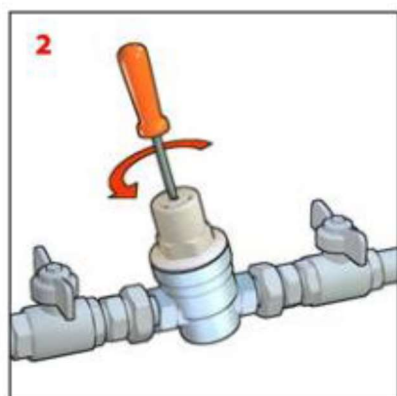

9. ГИДРАВЛИЧЕСКАЯ НАСТРОЙКА

Клапан поставляется с заводской настройкой на давление 3 бар. Если требуется другое значение, следует поворотом шлицевой отвертки выставить необходимое давление по показаниям манометра.

Для проверки, или изменения настройки редуктора необходимо, предварительно, открыть и закрыть запорную/водоразборную арматуру, установленную за редуктором давления относительно направления потока.

Настройка редуктора давления должна производиться при полностью заполненном гидравлическом контуре, при отсутствии водоразбора. Входное давление должно быть, как минимум, на 1 бар выше давления настройки.

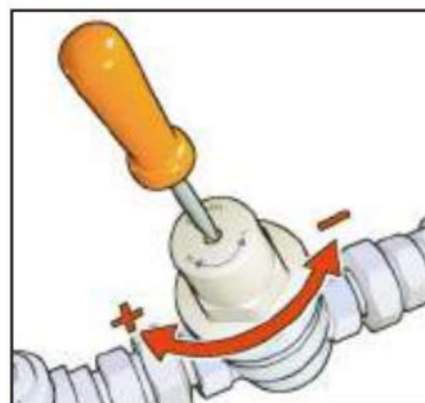

10. ПОДБОР ДИАМЕТРА КЛАПАНА И ЗНАЧЕНИЯ НАСТРОЙКИ

Для подбора диаметра редукционного клапана необходимо:

- по графику на рис. 1 выбрать диаметр клапана редукционного SANEXT DPRV-L;
- Для корректной работы клапана и обеспечения длительного срока службы, рекомендуется подбирать редуктор давления таким образом, чтобы давление в системе (до редуктора) не превышало давление в регулируемом участке (после редуктора), более чем в 3,5 раза.

При корректном подборе в процессе работы клапана редукционного SANEXT DPRV-L настроенное давление будет обеспечиваться после клапана при отсутствии расхода воды через клапан. При наличии водоразбора давление после клапана всегда будет ниже настроенного значения.



Рис. 1¹

Давление на регулируемом участке незначительно возрастает в безрасходном режиме (величина разницы давления зависит от выставленной настройки). Разница в давлении поддерживаемом редуктором давления в расходном и безрасходном режиме обусловлена конструктивными особенностями, должна учитываться в процессе настройки и не является признаком заводского дефекта.

11. ХРАНЕНИЕ И ТРАНСПОРТИРОВКА

Клапан редукционный SANEXT DPRV-L в упаковке предприятия-изготовителя допускается транспортировать на любые расстояния.

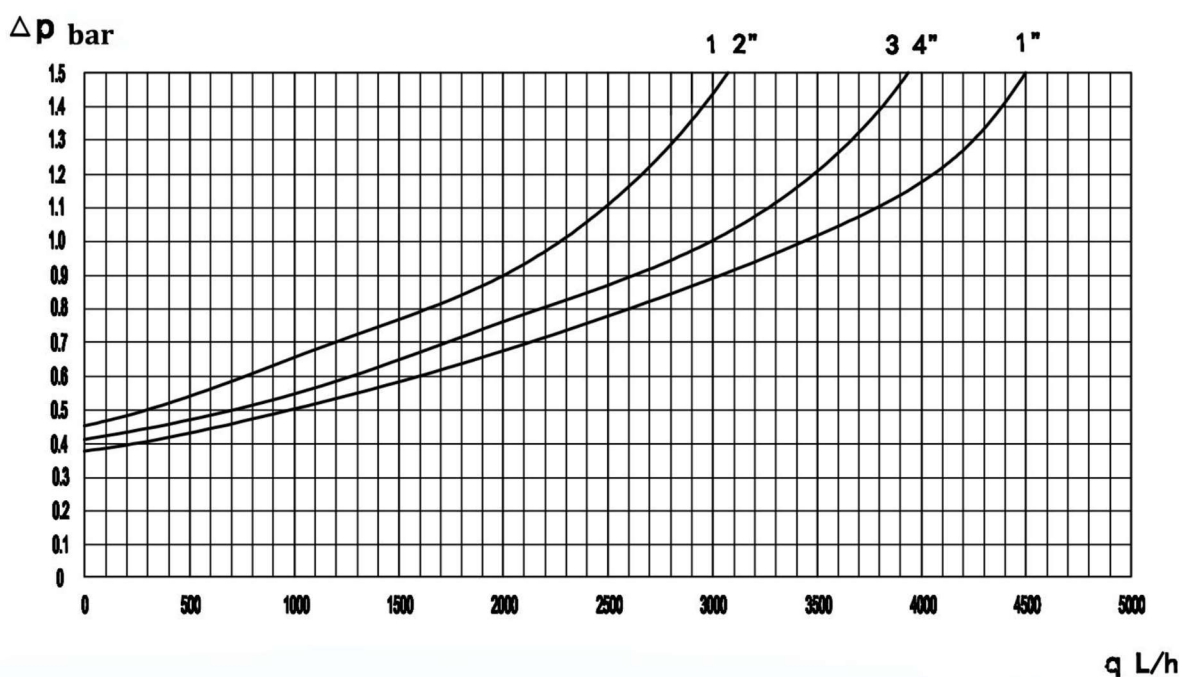
¹ При входном давлении 8 бар; выходном давлении 3 бар

Транспортировка и хранение изделия должны осуществляться в соответствии с требованиями ГОСТ 12.2.063-2015.

12. ГАРАНТИЙНЫЕ ОБЯЗАТЕЛЬСТВА

Производитель гарантирует соответствие клапанов редуционных SANEXT DPRV-L техническим требованиям при соблюдении следующих условий:

- Транспортировка и хранение изделия в соответствии с п. 11 данного паспорта;
- Монтаж изделия в соответствии с рекомендациями п. 8 данного паспорта;
- Проведение работ по запуску и наладке оборудования в соответствии с п. 9 данного паспорта.

Гарантийный срок эксплуатации и хранения изделия составляет 5 лет с даты продажи, указанной в передаточных документах.

Данная гарантия не распространяется на изделия:

- Монтаж которых произведен неквалифицированным персоналом;
- Повреждения которых возникли в результате несоблюдения рекомендаций по эксплуатации и текущему уходу;
- С повреждениями в результате механического воздействия (в т.ч. падения).

Затраты, связанные с демонтажом, монтажом и транспортировкой неисправного изделия в период гарантийного срока Покупателю не возмещаются

Срок службы изделия – не менее 10 лет.