

sanext

Технический паспорт

Ред. 00007 от 19 ноября 2025 г.

г. Санкт-Петербург



Редукционный мембранный клапан

SANEXT DPRV-L

(арт. 8555, 8556, 8557, 8561)

EAC

Сохраняйте паспорт
На протяжении всего
Срока эксплуатации

Паспорт разработан с учетом требований ГОСТ 2.601-2019

Оглавление

1. НАИМЕНОВАНИЕ ИЗДЕЛИЯ	2
2. ИЗГОТОВИТЕЛЬ	2
3. НАЗНАЧЕНИЕ И ОБЛАСТЬ ПРИМЕНЕНИЯ.....	2
4. ОСНОВНЫЕ ФУНКЦИИ	2
5. НОМЕНКЛАТУРА.....	2
6. ТЕХНИЧЕСКИЕ ХАРАКТЕРИСТИКИ.....	3
7. УСТРОЙСТВО И ГАБАРИТНЫЕ РАЗМЕРЫ.....	3
8. МОНТАЖ	5
9. ГИДРАВЛИЧЕСКАЯ НАСТРОЙКА	6
10. ПОДБОР ДИАМЕТРА КЛАПАНА И ЗНАЧЕНИЯ НАСТРОЙКИ.....	7
11. УТИЛИЗАЦИЯ.....	9
12. ХРАНЕНИЕ И ТРАНСПОРТИРОВКА	9
13. ГАРАНТИЙНЫЕ ОБЯЗАТЕЛЬСТВА.....	9

1. НАИМЕНОВАНИЕ ИЗДЕЛИЯ

Редукционный мембранный клапан SANEXT DPRV-L.

Арт. 8555, 8556, 8557, 8561

2. ИЗГОТОВИТЕЛЬ

ООО «САНЕКСТ.ПРО»

197022, Российская Федерация, г. Санкт-Петербург, ул. Академика Павлова, д. 5В.

тел +7 (812) 317-21-11.

www.sanext.ru

3. НАЗНАЧЕНИЕ И ОБЛАСТЬ ПРИМЕНЕНИЯ

Редукционный мембранный клапан SANEXT DPRV-L является регулятором давления прямого действия “после себя” и предназначен для снижения и поддержания давления за клапаном с учетом предварительно заданного значения.

Редукционный мембранный клапан SANEXT DPRV-L предназначен для применения в системах горячего и холодного водоснабжения, в т.ч. хозяйственно-питьевого.

В корпусе клапана имеется штуцер для присоединения манометра $\frac{1}{4}$ " для контроля давления на выходе (манометр в комплект поставки не входит).

4. ОСНОВНЫЕ ФУНКЦИИ

Снижение и поддержание давления за клапаном с учетом предварительно заданного значения.

Редуктор давления SANEXT DPRV-L имеет встроенный сетка-фильтр.

5. НОМЕНКЛАТУРА

Таблица 1 – Номенклатура редукционного мембранного клапана DPRV-L

Артикул	Наименование	DN	Резьба ВР
8555	Мембранный редукционный клапан DPRV-L ДУ15, ВР $\frac{1}{2}$ " (8555)	15	$\frac{1}{2}$ "
8556	Мембранный редукционный клапан DPRV-L ДУ20, ВР $\frac{3}{4}$ " (8556)	20	$\frac{3}{4}$ "
8557	Мембранный редукционный клапан DPRV-L ДУ25, ВР 1" (8557)	25	1"
8561	Мембранный редукционный клапан DPRV-L ДУ 32, ВР 1 $\frac{1}{4}$ " (8561)	32	1 $\frac{1}{4}$ "

6. ТЕХНИЧЕСКИЕ ХАРАКТЕРИСТИКИ

Таблица 2 – Технические характеристики редукционного мембранного клапана DPRV-L

Характеристики	Значение
Номинальный диаметр	15, 20, 25, 32 мм
Материал корпуса	Латунь CW617N
Тип регулирующего элемента	мембрана
Наличие встроенного сетка-фильтра	есть
Рабочая среда	Вода
Рабочая температура	От 0 до 90 °С
Температура окружающей среды	От -20 до 60 °С
Рабочее давление	16 бар
Диапазон регулировки после клапана	1 - 6 бар
Настройка по умолчанию	3 бар
Колебание установленного значения Ps при изменении давления на входе	± 5 %
Присоединение	внутренняя резьба
Размер резьбы для присоединения манометра	1/4"

7. УСТРОЙСТВО И ГАБАРИТНЫЕ РАЗМЕРЫ



Рисунок 1 – Устройство и габаритные размеры редукционного клапана Ду 15 – 25

Таблица 3 – Габаритные размеры редукционного мембранного клапана Ду 15 – 25

Артикул	Ду	A, мм	B, мм	C, мм	D, мм	E, мм	F, мм
8555	15	1/2"	64	96	70,5	46	82,5
8556	20	3/4"	62	99,5	80,5	46	99,5
8557	25	1"	62	102	80,5	46	83

Таблица 4 – Устройство редукционного мембранного клапана DPRV-L ,ДУ 15 – 25

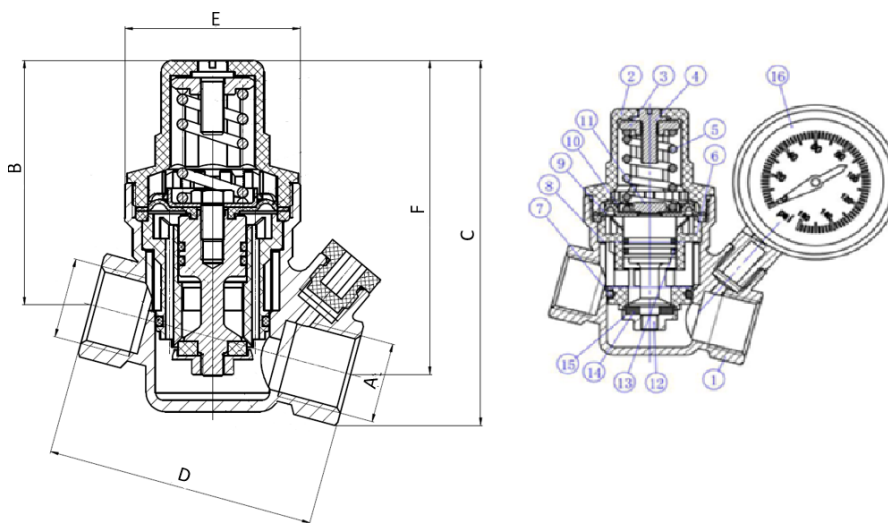
№	Наименование	Марка материала
1	Корпус	CW617N
2	Крышка	PA
3	Регулировочная гайка	Hpb57-3
4	Регулировочный винт	Hpb57-3
5	Пружина	SUS304
6	Центральный суппорт	POM
7	Уплотнительное кольцо	NBR
8	Фильтр-сетка	SUS304
9	Мембрана	армированный EPDM
10	Тарелка поршня	SUS304
11	Прижимной болт	SUS304
12	Шток	CW617N
13	Уплотнительное кольцо	NBR
14	Прокладка клапана	EPDM
15	Золотник	CW617N
16	Манометр (не входит в комплект поставки)	-



Рисунок 2 – Устройство и габаритные размеры редукционного клапана ДУ 32

Таблица 5 – Габаритные размеры редукционного мембранного клапана Ду 32

Артикул	Ду	A, мм	B, мм	C, мм	D, мм	E, мм
8561	32	1 1/4"	86	28,5	92	59

Таблица 6 – Устройство редукционного мембранного клапана DPRV-L Ду 32

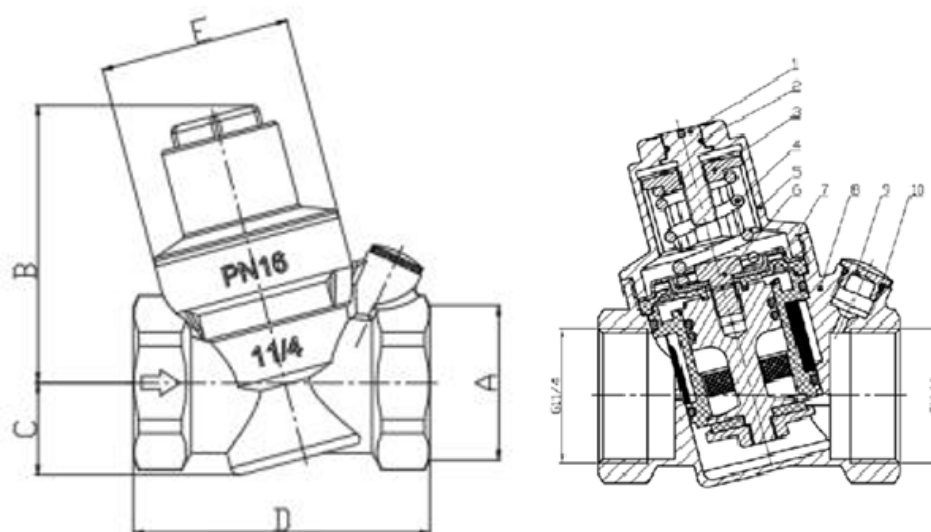
№	Наименование	Марка материала
1	Верхняя часть регулировочной крышки	CW617N
2, 10	Уплотнительное кольцо	EPDM
3	Нижняя часть регулировочной крышки	CW617N
4	Пружина	Нержавеющая сталь AISI 304
5	Крышка	CW617N
6	Компоненты сердцевины клапана	CW617N
7	Опорное кольцо	Нержавеющая сталь AISI 304
8	Корпус	CW617N
9	Заглушка	CW617N

8. МОНТАЖ

Монтаж изделия должен осуществляться квалифицированными специалистами, имеющими допуск к данному виду работ, строго в соответствии с пособием по монтажу SANEXT и следующими рекомендациями:

Клапан DPRV-L может устанавливаться в любом положении.

Перед установкой необходимо удостовериться, что направление потока, указанное стрелкой на корпусе редуктора, совпадает с направлением потока рабочей среды в системе, а также убедиться, что во время транспортировки и монтажа, в изделие не произошло попадание инородных частиц, при необходимости очистить и промыть.

При монтаже следует избегать чрезмерного количества уплотняющих материалов.

После испытаний клапана водой, запрещено хранить и использовать при отрицательной температуре.

Для чистки фильтра, проверки состояния, или технического обслуживания необходимо:

1. Отсечь редуктор;
2. Открутить прижимную гайку пружины, чтобы полностью снять прилагаемое к ней давление;
3. Снять крышку;
4. Извлечь картридж.;
5. Картридж, после проверки технического состояния и чистки, может быть повторно установлен;
6. Настроить редуктор.

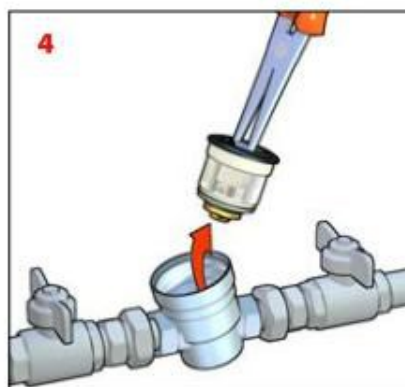
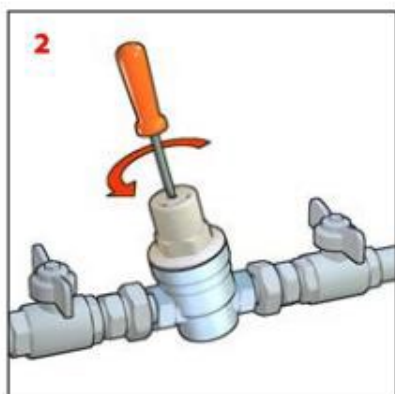

9. ГИДРАВЛИЧЕСКАЯ НАСТРОЙКА

Клапан поставляется с заводской настройкой на давление 3 бар. Если требуется другое значение, следует поворотом шлицевой отвертки выставить необходимое давление по показаниям манометра.

Для проверки, или изменения настройки редуктора необходимо, предварительно, открыть и закрыть запорную/водоразборную арматуру, установленную за редуктором давления относительно направления потока.

Настройка редуктора давления должна производиться при полностью заполненном гидравлическом контуре, при отсутствии водоразбора. Входное давление должно быть, как минимум, на 1 бар выше давления настройки.

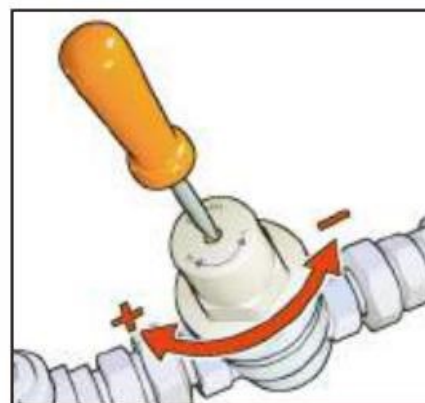

Для оптимальной работы клапана, рекомендуется пользоваться графиком кавитации:

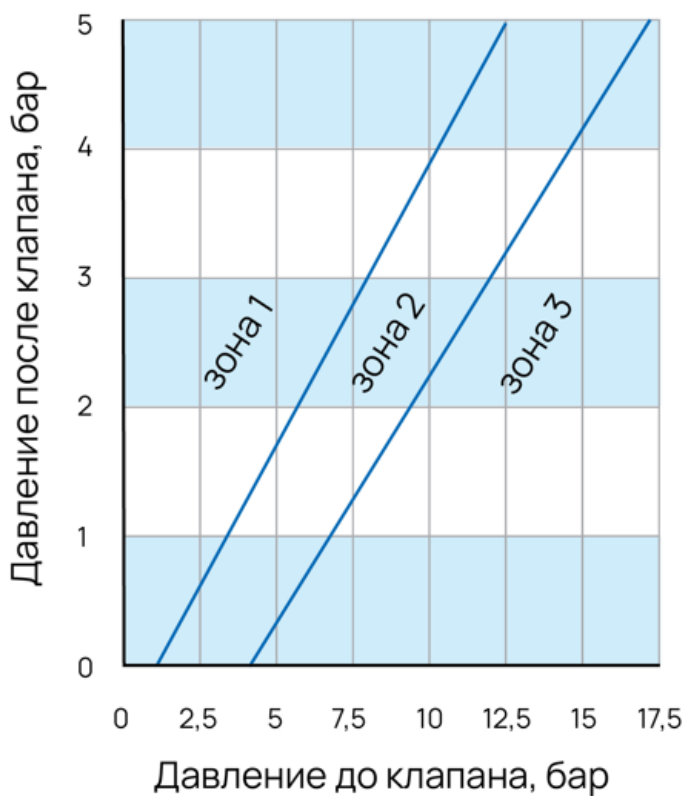

Зона 1 – работа в штатном режиме;
 Зона 2 – переходной режим – возможен повышенный шум;
 Зона 3 – зона внутри, которой присутствует риск образования кавитации.

Рисунок 3 – График кавитации

10. ПОДБОР ДИАМЕТРА КЛАПАНА И ЗНАЧЕНИЯ НАСТРОЙКИ

Для подбора диаметра редукционного клапана необходимо:

- по графику на рисунке 4-5 выбрать диаметр клапана редукционного SANEXT DPRV-L;
- Для корректной работы клапана и обеспечения длительного срока службы, рекомендуется подбирать редуктор давления таким образом, чтобы давление в системе (до редуктора) не превышало давление в регулируемом участке (после редуктора), более чем в 2,5 раза.

При корректном подборе в процессе работы клапана редукционного SANEXT DPRV-L настроенное давление будет обеспечиваться после клапана при отсутствии расхода воды через клапан. При наличии водоразбора давление после клапана всегда будет ниже настроенного значения.



Рисунок 4¹ - Подбор диаметра ДУ 15-25



Рисунок 5 – Подбор диаметра ДУ 32 - 40²

Давление на регулируемом участке незначительно возрастает в безрасходном режиме (величина разницы давления зависит от выставленной настройки). Разница в давлении поддерживаемом редуктором давления в расходном и безрасходном режиме обусловлена конструктивными особенностями, должна учитываться в процессе настройки и не является признаком заводского дефекта.

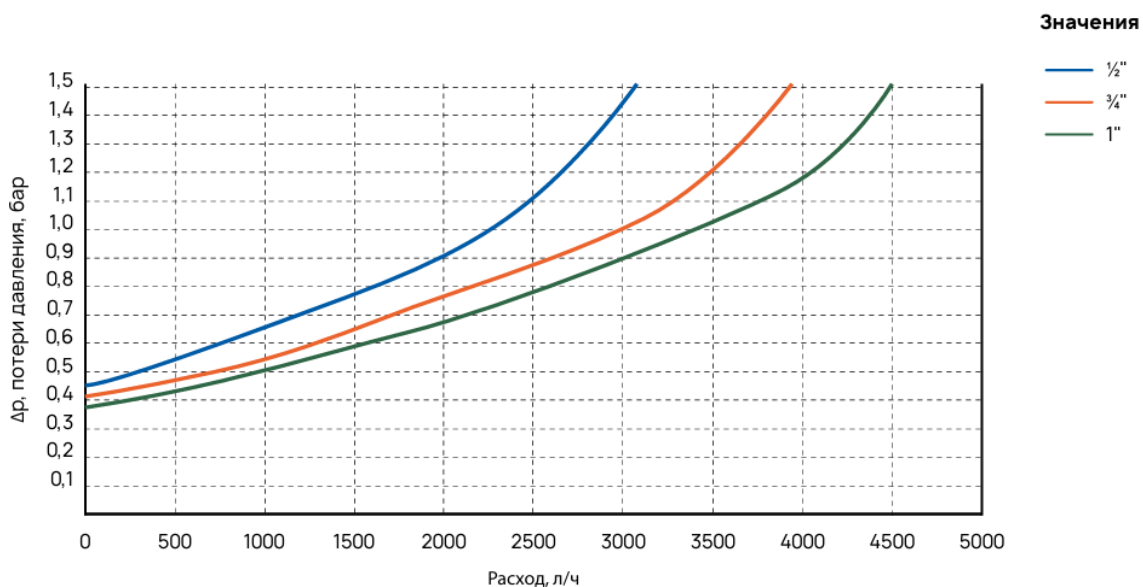
¹ При входном давлении 8 бар; выходном давлении 3 бар

² Мембранный редукционный клапан DPRV-L ДУ 40 – под заказ

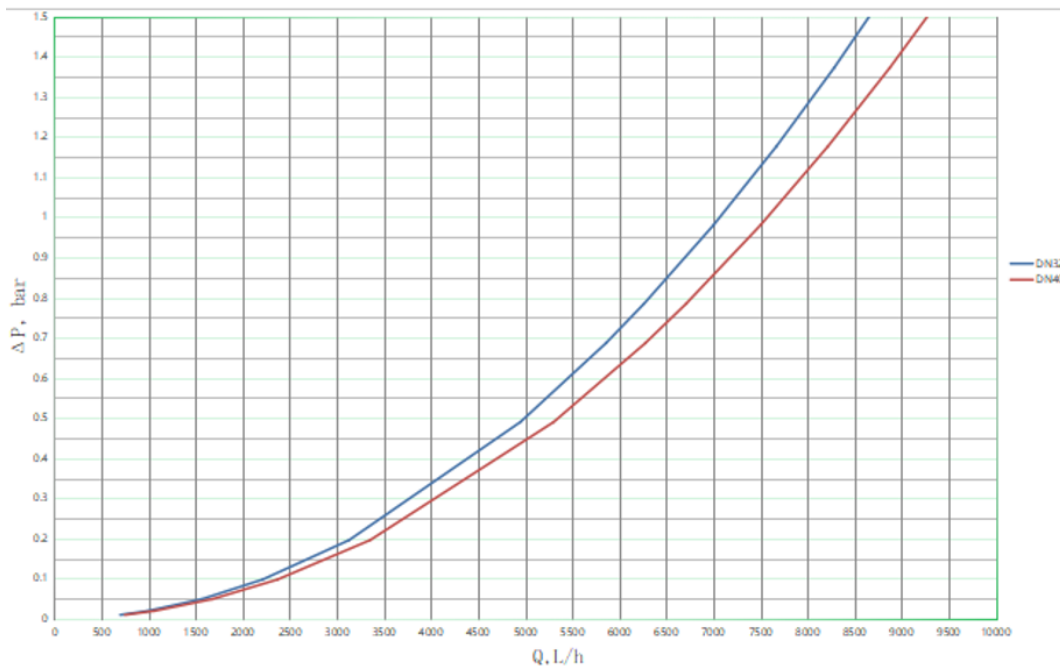
11. УТИЛИЗАЦИЯ

Утилизация изделия (переплавка, захоронение, перепродажа) производится в порядке, установленном Законами РФ от 04 мая 1999 г. № 96-ФЗ «Об охране атмосферного воздуха» (в редакции от 11.06.2021г.), от 24 июня 1998 г. № 89-ФЗ (в редакции от 14.07.2022г.) «Об отходах производства и потребления», от 10 января 2002г. № 7-ФЗ «Об охране окружающей среды» (в редакции от 26.03.2022г.), а также другими российскими и региональными нормами, актами, правилами, распоряжениями и пр., принятыми во исполнение указанных законов.

12. ХРАНЕНИЕ И ТРАНСПОРТИРОВКА

Клапан редукционный SANEXT DPRV-L в упаковке предприятия-изготовителя допускается транспортировать на любые расстояния.

Транспортировка и хранение изделия должны осуществляться в соответствии с требованиями ГОСТ 12.2.063-2015.

13. ГАРАНТИЙНЫЕ ОБЯЗАТЕЛЬСТВА

Производитель гарантирует соответствие клапанов редукционных SANEXT DPRV-L техническим требованиям при соблюдении следующих условий:

- Транспортировка и хранение изделия в соответствии с п. 11 данного паспорта;
- Монтаж изделия в соответствии с рекомендациями п. 8 данного паспорта;
- Проведение работ по запуску и наладке оборудования в соответствии с п. 9 данного паспорта.

Гарантийный срок эксплуатации и хранения изделия составляет 5 лет с даты продажи, указанной в передаточных документах.

Данная гарантия не распространяется на изделия:

- Монтаж которых произведен неквалифицированным персоналом;
- Повреждения которых возникли в результате несоблюдения рекомендаций по эксплуатации и текущему уходу;
- С повреждениями в результате механического воздействия (в т.ч. падения);
- Замораживание системы и гидроудары в процессе эксплуатации.

Затраты, связанные с демонтажом, монтажом и транспортировкой неисправного изделия в период гарантийного срока Покупателю не возмещаются

Срок службы изделия – не менее 10 лет.