

sanext

Технический паспорт

Ред. 00003 от 04 октября 2024 г.

г. Санкт-Петербург



Редукционный поршневой клапан

SANEXT PRV-L

(арт. 8540)

EAC

Сохраняйте паспорт
На протяжении всего
Срока эксплуатации

Оглавление

1. НАИМЕНОВАНИЕ ИЗДЕЛИЯ.....	2
2. ИЗГОТОВИТЕЛЬ.....	2
3. НАЗНАЧЕНИЕ И ОБЛАСТЬ ПРИМЕНЕНИЯ.....	2
4. ОСНОВНЫЕ ФУНКЦИИ.....	2
5. НОМЕНКЛАТУРА.....	2
6. ТЕХНИЧЕСКИЕ ХАРАКТЕРИСТИКИ.....	3
7. УСТРОЙСТВО.....	3
8. ГАБАРИТНЫЕ РАЗМЕРЫ.....	4
9. МОНТАЖ.....	4
10. ГИДРАВЛИЧЕСКАЯ НАСТРОЙКА.....	4
11. ХРАНЕНИЕ И ТРАНСПОРТИРОВКА.....	5
12. ГАРАНТИЙНЫЕ ОБЯЗАТЕЛЬСТВА.....	5

1. НАИМЕНОВАНИЕ ИЗДЕЛИЯ

Клапан редукционный SANEXT PRV-L.

Арт. 8540

2. ИЗГОТОВИТЕЛЬ

ООО «САНЕКСТ.ПРО»

197022, Российская Федерация, г. Санкт-Петербург, ул. Академика Павлова, д. 5В.

тел +7 (812) 317-21-11.

www.sanext.ru

3. НАЗНАЧЕНИЕ И ОБЛАСТЬ ПРИМЕНЕНИЯ

Клапан редукционный SANEXT PRV-L является регулятором давления прямого действия “после себя” и предназначен для снижения и поддержания давления за клапаном с учетом предварительно заданного значения.

Клапан редукционный SANEXT PRV-L предназначен для применения в системах горячего и холодного водоснабжения, в т.ч. хозяйственно-питьевого.

В корпусе клапана имеется гнездо для манометра ¼” для контроля давления на выходе (манометр в комплект поставки не входит).

4. ОСНОВНЫЕ ФУНКЦИИ

Снижение и поддержание давления за клапаном с учетом предварительно заданного значения. Фильтрация - редуктор имеет встроенный сетка-фильтр, периодичность очистки фильтра определяется службой эксплуатации, в зависимости от качества воды.

5. НОМЕНКЛАТУРА

Артикул	Наименование	DN	Резьба ВР.
8540	Поршневой редукционный клапан PRV-L ДУ15, ВР ½ ”	15	½ ”

6. ТЕХНИЧЕСКИЕ ХАРАКТЕРИСТИКИ

Номинальный диаметр	15 мм
Материал корпуса	латунь
Тип регулирующего элемента	поршень
Рабочая среда	Вода
Максимальная рабочая температура	80 °С
Рабочее давление	3-16 бар
Диапазон регулировки после клапана	2-4 бар ¹
Настройка по умолчанию	3,5 +/-0,5 бар (при вх. давлении 10 бар, в безрасходном режиме)
Присоединение	внутренняя резьба

7. УСТРОЙСТВО

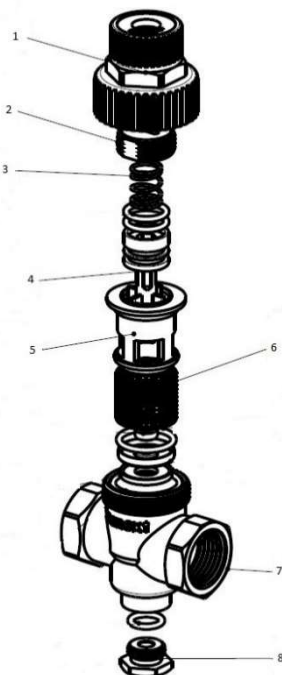

№	Наименование детали	Материал
1	Крышка	Пластик PA66
2	Регулировочный винт	Пластик PA66
3	Пружина	Нержавеющая сталь AISI 304
4	Шток	Пластик PA66
5	Стакан	Пластик POM
6	Сетка фильтр	Нержавеющая сталь AISI 304
7	Корпус	Латунь HPB57-3
8	Пробка для подключения манометра размером ¼ "	Латунь HPB57-3

¹ Не рекомендуется устанавливать предельные положения настройки, рекомендуемая максимальная настройка 3,8 бар.

8. ГАБАРИТНЫЕ РАЗМЕРЫ

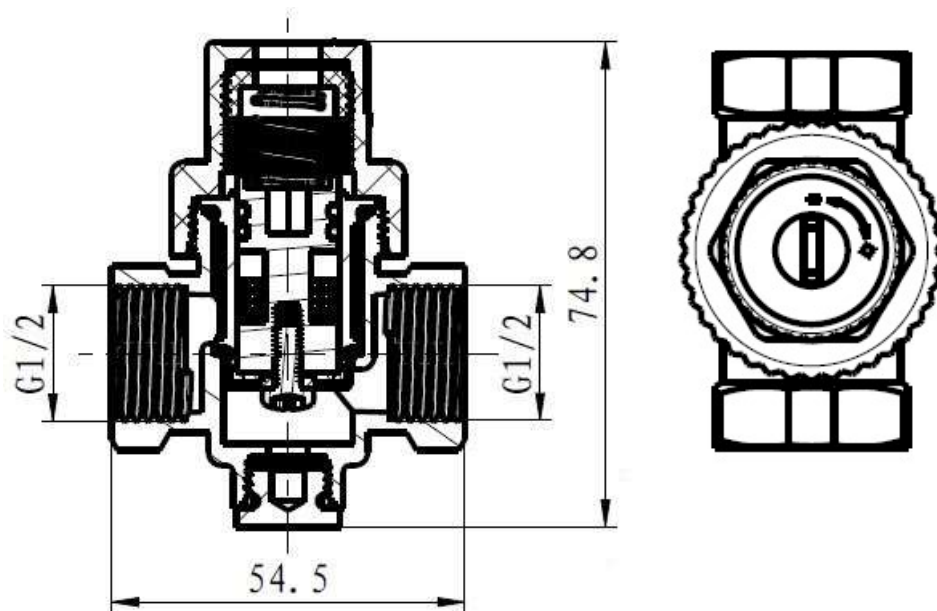

9. МОНТАЖ

Клапан редукционный может устанавливаться в любом положении. Перед установкой необходимо удостовериться, что направление потока, указанное стрелкой на корпусе редуктора, совпадает с направлением потока рабочей среды в системе, а также убедиться, что во время транспортировки и монтажа, в изделие не произошло попадание инородных частиц, при необходимости очистить и промыть. При монтаже следует избегать чрезмерного количества уплотняющих материалов. Рекомендуется установка сетчатого фильтра до клапана.

После испытаний клапана водой запрещено хранить и использовать при отрицательной температуре

Рекомендованная схема установки включает: шаровые краны до и после редуктора, фильтр до редуктора, обратный клапан после редуктора.

10. ГИДРАВЛИЧЕСКАЯ НАСТРОЙКА

Клапан поставляется с заводской настройкой на давление 3,5 +/-0,5 бар (при входном давлении 10 бар, в безрасходном режиме). Если требуется другое значение, следует поворотом регулировочного винта выставить необходимое давление по показаниям манометра, установленного в корпус клапана/после клапана.

Входное давление должно быть, как минимум, на 1 Бар выше давления калибровки. Настройку необходимо производить при отсутствии водоразбора.

Для проверки, или изменения настройки редуктора необходимо, предварительно, открыть и закрыть запорную/водоразборную арматуру, установленную за редуктором давления относительно направления потока. После настройки установить фиксирующую гайку.

11. ХРАНЕНИЕ И ТРАНСПОРТИРОВКА

Клапан редукционный SANEXT PRV-C в упаковке предприятия-изготовителя допускается транспортировать на любые расстояния.

Транспортировка и хранение изделия должны осуществляться в соответствии с требованиями ГОСТ 12.2.063-2015.

12. ГАРАНТИЙНЫЕ ОБЯЗАТЕЛЬСТВА

Производитель гарантирует соответствие клапанов редукционных SANEXT PRV-L техническим требованиям при соблюдении следующих условий:

- Транспортировка и хранение изделия в соответствии с п. 11 данного паспорта;
- Монтаж изделия в соответствии с рекомендациями п. 9 данного паспорта;
- Проведение работ по настройке оборудования в соответствии с п. 10 данного паспорта.

Гарантийный срок эксплуатации и хранения изделия составляет 2 года с даты продажи, указанной в передаточных документах.

Данная гарантия не распространяется на изделия:

- Монтаж которых произведен неквалифицированным персоналом;
- Повреждения которых возникли в результате несоблюдения рекомендаций по эксплуатации и текущему уходу;
- С повреждениями в результате механического воздействия (в т.ч. падения).
- Замораживание системы и гидроудары в процессе эксплуатации

Затраты, связанные с демонтажом, монтажом и транспортировкой неисправного изделия в период гарантийного срока Покупателю не возмещаются.

Срок службы изделия – не менее 6 лет.