

# sanext

## Технический паспорт

Ред. 00006 от 04 октября 2024 г.

г. Санкт-Петербург

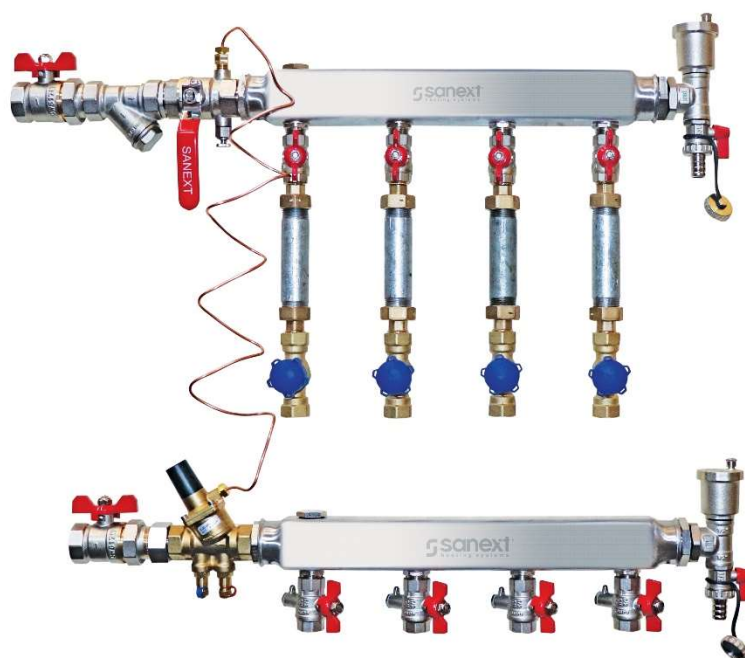

Распределительный коллекторный узел

SANEXT «Этажный»



Сохраняйте паспорт  
На протяжении всего  
Срока эксплуатации

# Оглавление

1. НАИМЕНОВАНИЕ ИЗДЕЛИЯ.....	2
2. ИЗГОТОВИТЕЛЬ.....	2
3. НАЗНАЧЕНИЕ И ОБЛАСТЬ ПРИМЕНЕНИЯ.....	2
4. ОСНОВНЫЕ ФУНКЦИИ.....	2
5. МАРКИРОВКА И УПАКОВКА.....	3
6. ТЕХНИЧЕСКИЕ ХАРАКТЕРИСТИКИ.....	4
7. КОМПЛЕКТАЦИЯ И ГАБАРИТНЫЕ РАЗМЕРЫ.....	5
7.1. Поставка на кронштейнах крепления к стене.....	5
7.2. Поставка в шкафах.....	9
8. МОНТАЖ.....	9
9. НАЛАДКА И ИСПЫТАНИЯ.....	11
10. ХРАНЕНИЕ И ТРАНСПОРТИРОВКА.....	11
11. ГАРАНТИЙНЫЕ ОБЯЗАТЕЛЬСТВА.....	12

## 1. НАИМЕНОВАНИЕ ИЗДЕЛИЯ

Распределительный коллекторный узел SANEXT этажный (далее по тексту - РКУ SANEXT Этажный).

## 2. ИЗГОТОВИТЕЛЬ

ООО «САНЕКСТ.ПРО»

197022, Российская Федерация, г. Санкт-Петербург, ул. Академика Павлова, д. 5В.

тел +7 (812) 317-21-11.

[www.sanext.ru](http://www.sanext.ru)

## 3. НАЗНАЧЕНИЕ И ОБЛАСТЬ ПРИМЕНЕНИЯ

РКУ SANEXT «Этажный» предназначен для подключения горизонтальных систем отопления с насосной циркуляцией теплоносителя<sup>1</sup> к магистральным стоякам.

## 4. ОСНОВНЫЕ ФУНКЦИИ

- Присоединение контуров систем отопления индивидуальных потребителей к централизованному источнику теплоснабжения, объединение данных контуров в единую систему;
- Распределение теплоносителя между индивидуальными потребителями в соответствии с проектными расходами (функция ограничения расхода);
- Поддержание постоянного перепада давления в контурах систем отопления индивидуальных потребителей, подключенных к данному РКУ SANEXT этажный;
- Возможность отключения каждого потребителя по отдельности и/или всего шкафа от системы отопления здания, а также поэтапного ввода систем отопления потребителей в эксплуатацию;
- Автоматическое или ручное удаление воздуха (в зависимости от комплектации);
- Возможность дополнительной установки приборов учета тепловой энергии для организации сбора, хранения и передачи информации о количестве потребленной

<sup>1</sup> Теплоноситель должен соответствовать требованиям Правил технической эксплуатации электрических станций и сетей Российской Федерации.

тепловой энергии, температуре и расходе теплоносителя, а также сопутствующих данных с закрытых системах водяного отопления индивидуальных потребителей, подключенных к данному РКУ SANEXT Этажный.

## 5. МАРКИРОВКА И УПАКОВКА

РКУ SANEXT Этажный на кронштейнах крепления к стене поставляется упакованным в картонную коробку.

РКУ SANEXT Этажный в шкафу поставляется упакованным в стрейч-пленку, дополнительно установлены защитные картонные уголки.

Стикер с маркировкой расположен:

1. На коробке
2. На коллекторном узле



Рис. 1. Пример маркировочного стикера

Стикер содержит следующую информацию:

Артикул узла

Количество выходов коллектора

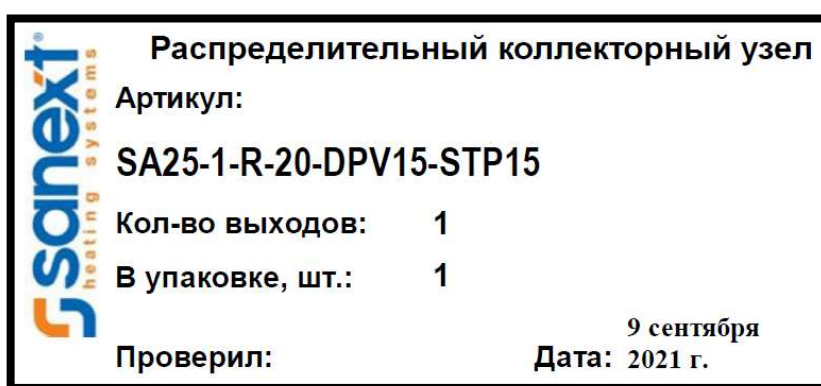
Количество узлов в упаковке

ФИО ответственного сборщика

Дата сборки

Шифр РКУ SANEXT содержит следующую информацию:

SF	40	5	L-	25	DPV2	SM25	K1	SV	-	STP	X	X	X	X	X
	-	-		-	0										
														Выход 5	
														Выход 4	

		Выход 3
		Выход 2
		Выход 1
	STP XXXX*	- расположение ручного балансировочного клапана STP соответствующего диаметра на выходах коллектора (выходы расположены по порядку слева направо). Могут стоять как после шарового крана, так и до.
	—	- расположение относительно вставки ("_" - позиции разделены вставкой, "." - позиции соединены между собой)
	SV	- расположение шарового крана соответствующего диаметра на выходах коллектора (выходы расположены по порядку слева направо)
	K1	- тип комплекта для коллектора (K1 - футорка + кран Маевского, K2 - комплект для коллектора + кран перед воздухоотводчиком, K3 - комплект для коллектора с ручным воздухоотводчиком, отсутствие буквы К - комплект для коллектора с автоматическим воздухоотводчиком)
	SM25	- тип и диаметр клапана для подключения импульсной трубки SM или клапана партнера STP
DPV		- диаметр автоматического балансировочного клапана

	25	- диаметр подключения к стоякам
	L	подключение к стоякам (L - левое, R - правое)
	5	- количество выходов
	40	- диаметр подающего и обратного коллектора
SF		- распределительный коллекторный узел SANEXT этажный

## 6. ТЕХНИЧЕСКИЕ ХАРАКТЕРИСТИКИ

Диаметр коллектора Ду, мм	32, 40 (50 – по спец. заказу)
Межосевое расстояние между отводами коллектора, мм	100
Количество выходов	От 2 до 10 (более 10 – по спец. заказу)
Диаметр присоединения к стояку, мм	см. маркировку изделия в разделе артикул
Диаметр присоединений к потребителям, мм	см. маркировку изделия в разделе артикул
Материал коллектора	Нержавеющая сталь AISI 304
Рабочая среда	Вода
Максимальная температура, °С	110
Рабочее давление, бар	10
Испытательное давление, бар	15
Регулируемый перепад давлений в узле присоединения системы отопления потребителя, кПа	5-30

Табл. 1. Характеристики РКУ SANEXT Этажный

Технические характеристики распределительного коллекторного узла SANEXT, могут различаться, в зависимости от предъявляемых требований, по предварительному согласованию с клиентом.

В составе РКУ SANEXT применяется только качественное оборудование, прошедшее проверку на заводе, входной контроль при приемке, проверку рабочих характеристик на гидравлическом стенде, опрессовку каждого РКУ испытательным давлением в собранном виде.

## 7. КОМПЛЕКТАЦИЯ И ГАБАРИТНЫЕ РАЗМЕРЫ<sup>2</sup>

### 7.1. Поставка на кронштейнах крепления к стене

SF40-4-L-25-DPV20-SM25-SV\_STP1111

<sup>2</sup> Приведены примеры комплектаций. Более подробная информация представлена в Альбоме типовых решений на сайте <https://sanext.ru>

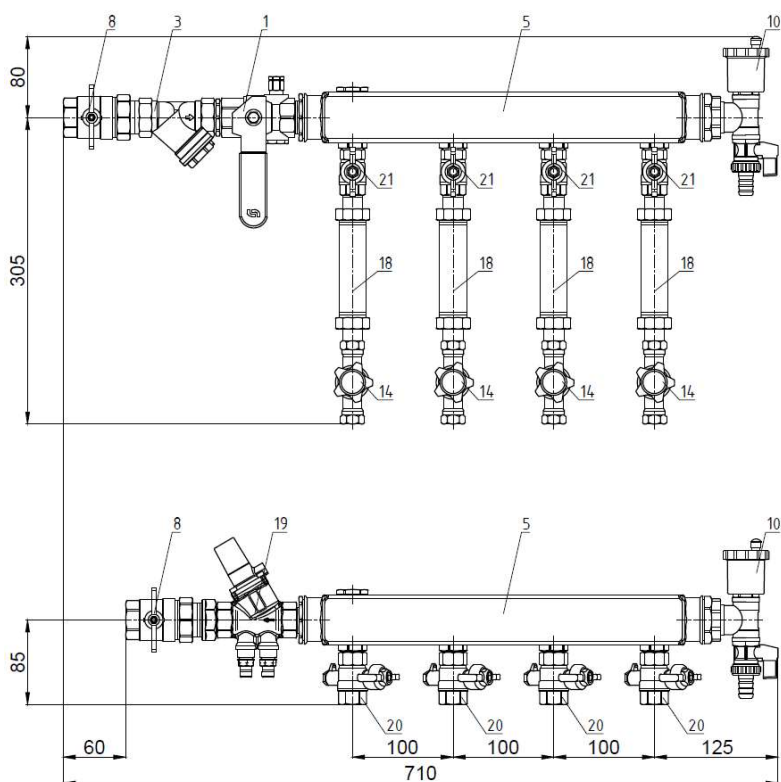

№	Наименование	Ди, мм	Кол-во
1	Шаровый кран SM для подключения импульсной трубки	25	1
3	Фильтр косой	25	1
5	Коллектор позитивный нержавеющая сталь	40	2
8	Шаровый кран со сгоном	25	2
10	Комплект для коллектора НР 1"		2
11	Хомут коллекторный		4
12	Кронштейн крепления коллектора		4
14	Ручной балансировочный клапан без измерительных ниппелей	15L	4
18	Вставка ремонтная 110 мм		4
19	Автомат-й балансировочный клапан	20	1
20	Шаровый кран для термодатчика	15	4
21	Шаровый кран ВВ	15	4

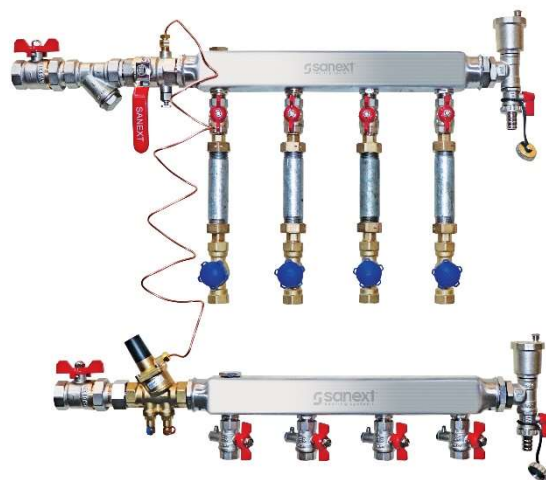

SF40-4-L-25-DPV20-SM25-K1-SV\_STP1111



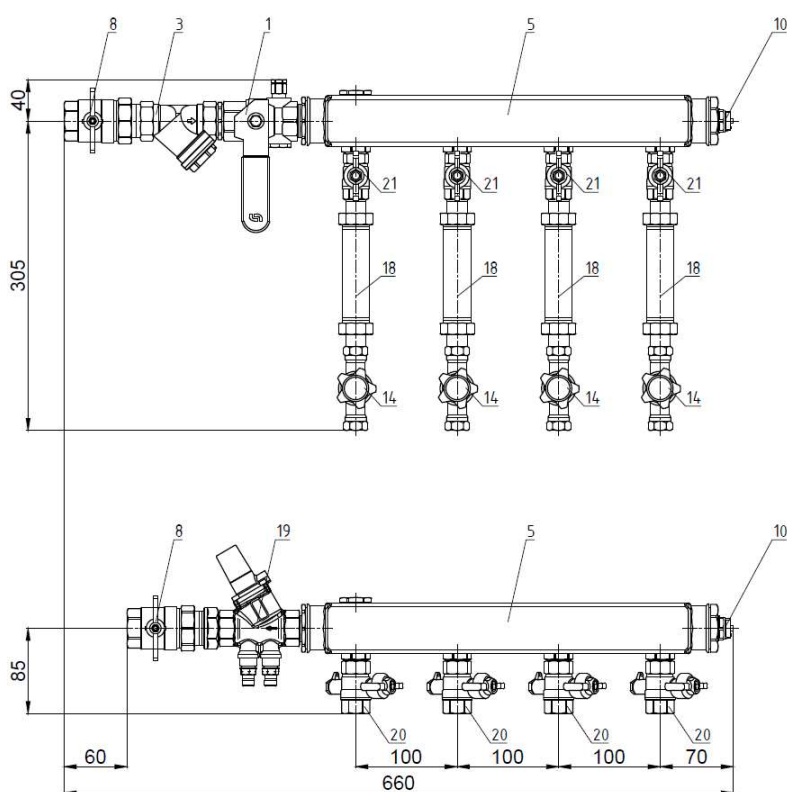

№	Наименование	Ду, мм	Кол-во
1	Шаровый кран SM для подключения импульсной трубки	25	1
3	Фильтр косой	25	1
5	Коллектор поэтажный нержавеющая сталь	40	2
8	Шаровый кран со сгоном	25	2
10	Кран Маевского		2
11	Хомут коллекторный		4
12	Кронштейн крепления коллектора		4
14	Ручной балансировочный клапан без измерительных ниппелей	15L	4
18	Вставка ремонтная 110 мм		4
19	Автомат-й балансировочный клапан	20	1
20	Шаровый кран для термодатчика	15	4
21	Шаровый кран ВВ	15	4

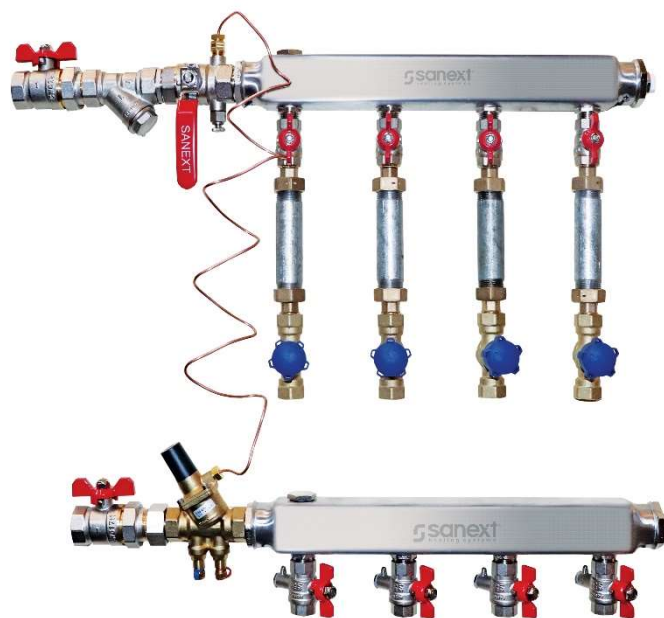

SF40-4-L-25-DPV20-SM25-K2-SV\_STP1111

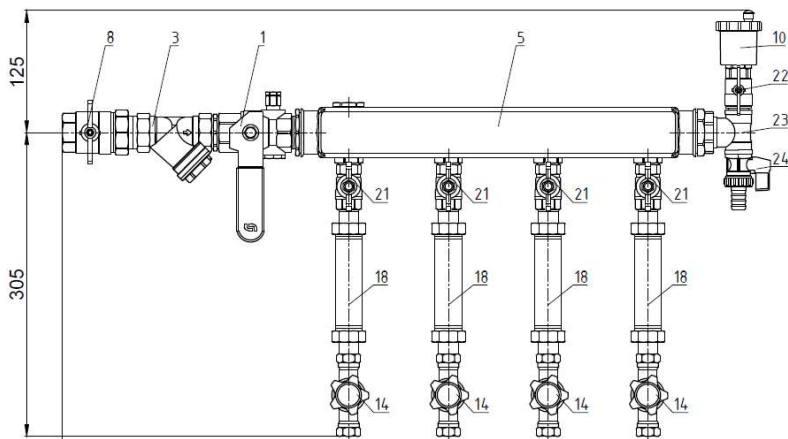

№	Наименование	Ди.мм	Кол-во
1	Шаровый кран SM для подключения импульсной трубки	25	1
3	Фильтр косой	25	1
5	Коллектор позитивный нержавеющая сталь	40	2
8	Шаровый кран со сгоном	25	2
10	Воздухоотводчик автоматический		2
11	Хомут коллекторный		4
12	Кронштейн крепления коллектора		4
14	Ручной балансировочный клапан без измерительных ниппелей	15L	4
18	Вставка ремонтная 110 мм		4
19	Автомат-й балансировочный клапан	20	1
20	Шаровый кран для термодатчика	15	4
21	Шаровый кран	15	4
22	Шаровый кран НВ	15	2
23	Тройник коллекторный		2
24	Шаровый дренажный кран		2

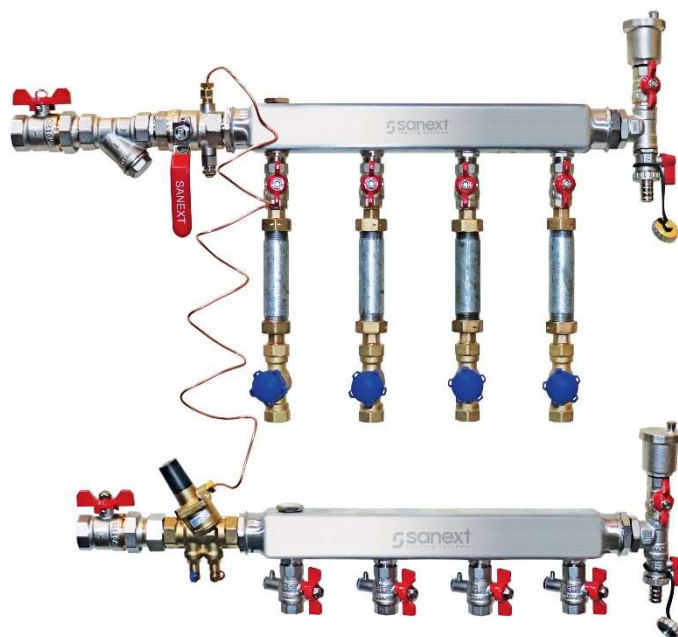
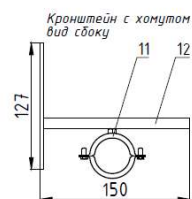
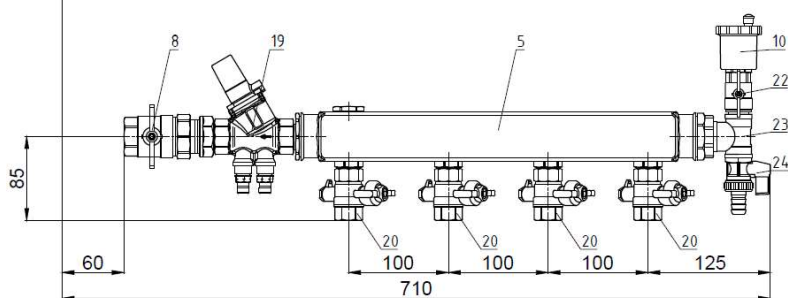

SF40-4-L-25-DPV20-SM25-K3-SV\_STP1111

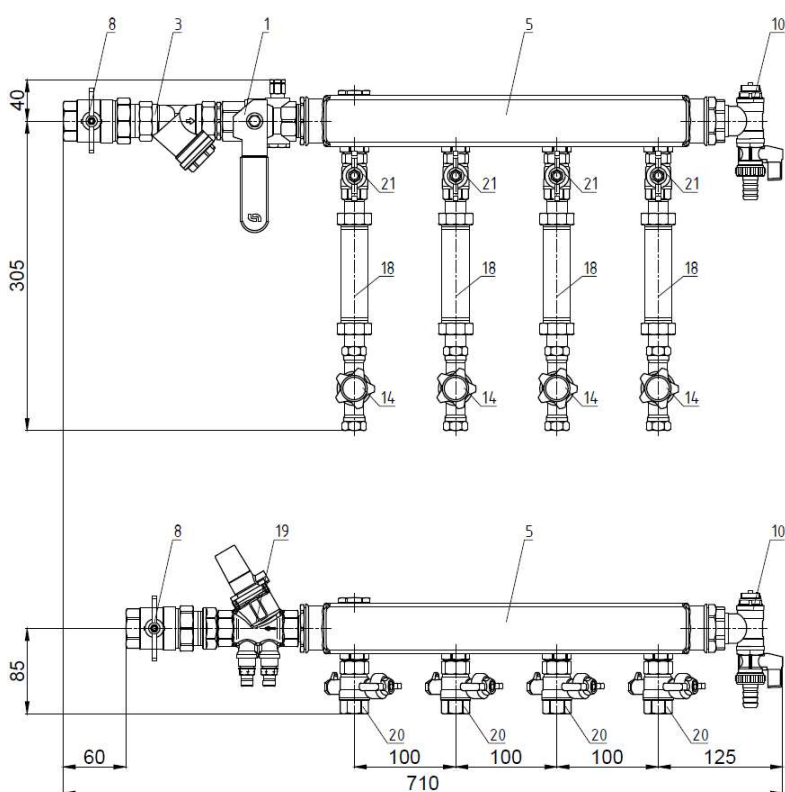

№	Наименование	Ди.мм	Кол-во
1	Шаровый кран SM для подключения импульсной трубки	25	1
3	Фильтр косой	25	1
5	Коллектор позитивный нержавеющая сталь	40	2
8	Шаровый кран со сгоном	25	2
10	Комплект для коллектора НР 1"		2
11	Хомут коллекторный	4	4
12	Кронштейн крепления коллектора	4	4
14	Ручной балансировочный клапан без измерительных ниппелей	15L	4
18	Вставка ремонтная 110 мм	4	4
19	Автомат-й балансировочный клапан	20	1
20	Шаровый кран для термодатчика	15	4
21	Шаровый кран ВВ	15	4

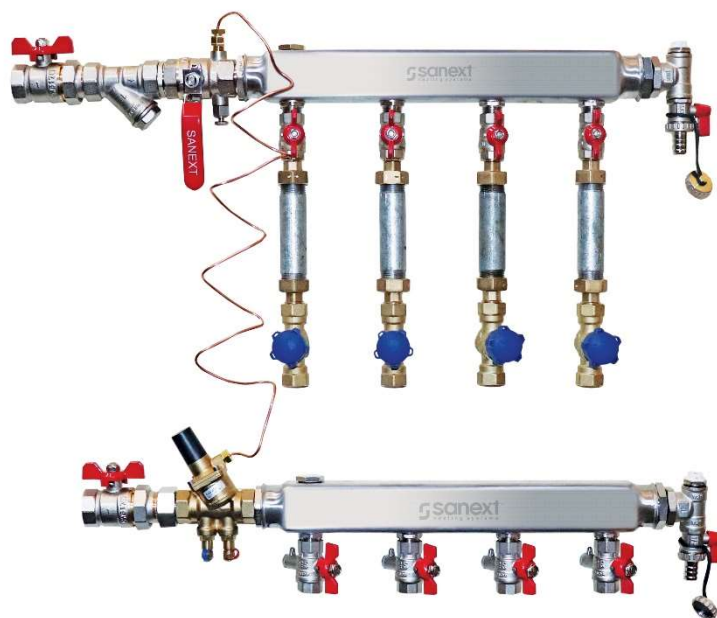

## 7.2. Поставка в шкафах

При выборе поставки PKY SANEXT Этажный в шкафах габаритными размерами изделия считаются внешние размеры шкафов.

Характеристики шкафа:

- Внутренняя конструкция шкафа имеет возможность выноса и закрепления вычислителей приборов учета тепла на DIN-рейке с помощью специальных настенных адаптеров для крепления вычислителей;
- Дверь шкафа с окнами для дисплея приборов учета и замком для ограничения доступа к узлу;
- Левое/правое подключение PKY SANEXT Этажный к стоякам симметричны
- Перфорация для подключения к стояку с левой и правой стороны шкафа;
- Межосевое расстояние между коллекторами (вертикаль) 350 мм. Возможность перемещения DIN рейки по вертикали, шаг 60 мм.

Материал:

Рама – труба профильная стальная 15 x 15

Дверь, крышка, боковины – лист ст, толщина 0,9 мм

Покрытие: порошковая покраска, RAL 7035 шагрень

## 8. МОНТАЖ

Монтаж изделия должен осуществляться квалифицированными специалистами, имеющими допуск к данному виду работ, строго в соответствии со следующими рекомендациями:

- 1) Во время транспортировки изделия возможно ослабление резьбовых соединений и креплений элементов шкафа. При необходимости подтянуть эти элементы для герметичного соединения и закрепить для фиксации конечного положения.
- 2) Убедиться, что во время транспортировки и монтажа в коллектор и другие элементы изделия не произошло попадание инородных частиц, при необходимости очистить и промыть все элементы
- 3) Обеспечить достаточное свободное пространство для монтажа и технического обслуживания коллекторного узла

Монтаж распределительного коллекторного узла должен осуществляться в последовательности:

1. Присоединение к магистрали:

- Демонтировать шаровые краны от подающего и обратного коллекторов (отсоединить от сгона);
- Зачистить щеткой наружную резьбу металлических труб, к которым будет производиться присоединение шаровых кранов;

- Нанести уплотнительный материал (сантехнический лен или тефлоновая нить) на наружную резьбу металлических труб, к которым будет производиться присоединение шаровых кранов;
  - Смонтировать краны на подающем и обратном металлических трубопроводах (отводы от стояка);
  - Установить коллекторный узел на стену, совмещая шаровые краны (на металлическом отводе от стояка) и сгоны (на узле), а также строго соблюдая предусмотренное монтажное положение (при использовании нестандартного монтажного положения необходимо проконсультироваться с производителем);
  - Затянуть гайки сгонов с шаровыми кранами до герметизации соединения;
  - При комплектации распределительного коллекторного узла краном партнером SM для подключения импульсной трубки автоматического балансировочного клапана DPV демонтировать верхнюю заглушку крана, установить на ее место переходник R ¼ (поставляется в отдельной коробке с импульсной трубкой, настроечными ключами и паспортами на балансировочную арматуру), предварительно нанеся уплотнительный материал (сантехнический лен или тефлоновая нить) на его наружную резьбу, подключить импульсную трубку.
2. Присоединение PEX-а труб поквартирной системы отопления к подающему коллектору распределительного коллекторного узла должно осуществляться в следующей последовательности:
- Нанести уплотнительный материал (сантехнический лен или тефлоновая нить) на наружную резьбу присоединителей теплосчетчиков (или ремонтных вставок), к которым будет производиться присоединение переходников с внутренней резьбой на PEX-а трубу;
  - Прикрутить к ответной части присоединителей теплосчетчиков (или ремонтных вставок) переходники с внутренней резьбой на PEX-а трубу;
  - Соединить подающие трубы (в красной гофре), идущие от квартир с переходниками методом подвижной гильзы с помощью специального инструмента SANEXT;
  - Нанести уплотнительный материал (сантехнический лен или тефлоновая нить) на наружную резьбу переходников на PEX-а трубу, которые будут присоединяться к внутренней резьбе шарового крана для подключения термодатчика;
  - Прикрутить к шаровому крану для подключения термодатчика переходники с наружной резьбой на PEX-а трубу;
  - Соединить обратные трубы (в синей гофре), идущие от квартир с переходниками методом подвижной гильзы с помощью специального инструмента SANEXT;
  - Для фиксации подъема трубы из пола могут использоваться угольники под подвижную гильзу или фиксаторы поворота.

#### **Внимание!**

- Установка узла производится до заполнения и опрессовки системы. Стояк отопления, к которому присоединяется узел, не должен быть заполнен теплоносителем;
- При подключении узла к отводам от отопительного стояка должна соблюдаться соосность между подающим и обратными стояками;
- Чрезмерное количество уплотняющих материалов может стать причиной повреждения комплектующих коллекторного узла;
- Для монтажа должен использоваться гаечный или разводной ключ (НЕ трубный ключ (шведка));
- **Заполнение системы водой должно производиться через обратный трубопровод. Перепад давлений между подающим и обратным трубопроводом не должен превышать 3 бара во избежание повреждения мембраны клапана DPV;**
- **Заполнение системы водой должно производиться плавно, во избежание гидравлических ударов. При излишне быстром и резком заполнении системы отопления возможно заклинивание ручного балансировочного клапана STP. Для его возвращения в прежнее положение требуется сбросить давление с обеих сторон клапана, после чего шток клапана вернется в прежнее положение;**
- Импульсную трубку клапана DPV необходимо промыть перед подключением. В процессе заполнения необходимо удалить воздух из импульсной трубки и верхней части клапана DPV. Для этого необходимо ослабить крепление трубки к клапану DPV так, чтобы из соединения мог выходить воздух. После удаления воздуха и появления протечки теплоносителя крепление следует затянуть до герметизации соединения.
- В случае разъединения разборных соединений с плоской прокладкой; (присоединители) допускается замена прокладки, при не герметичности данного соединения после повторной сборки;
- «Замораживание» системы и гидроудары в процессе монтажа и эксплуатации не допускаются.

## 9. НАЛАДКА И ИСПЫТАНИЯ

Настройка производится путем выставления значения необходимого перепада давлений на клапане DPV, а также номинальных значений расхода теплоносителя через клапаны STP (подробное описание настроек см. в паспорте на балансировочную арматуру SANEXT).

## 10. ХРАНЕНИЕ И ТРАНСПОРТИРОВКА

PKY SANEXT этажный в упаковке предприятия-изготовителя допускается транспортировать на любые расстояния.

Транспортировка и хранение изделия должны осуществляться в соответствии с требованиями п.12 ГОСТ Р 53672-2009.

Товаросопроводительная и эксплуатационная документация хранится вместе с коллекторными узлами.

Коллекторные узлы должны быть защищены от ударов и вибрации.

## 11. ГАРАНТИЙНЫЕ ОБЯЗАТЕЛЬСТВА

Производитель гарантирует соответствие распределительного коллекторного узла Этажного SANEXT техническим требованиям при соблюдении следующих условий:

- Транспортировка и хранение изделия в соответствии с п. 10 данного паспорта;
- Монтаж изделия в соответствии с рекомендациями п. 8 данного паспорта;
- Проведение работ по запуску и наладке оборудования в соответствии с п. 9 данного паспорта.

Затраты, связанные с демонтажом, монтажом и транспортировкой неисправного изделия в период гарантийного срока Покупателю не возмещаются.

Гарантийный срок эксплуатации и хранения изделия составляет 5 лет с даты продажи, указанной в передаточных документах.