

# sanext

## Технический паспорт

Ред. 00003 от 04 мая 2026 г.

г. Санкт-Петербург



Воздухоотводчик автоматический поплавковый SANEXT

**EAC**

Сохраняйте паспорт  
На протяжении всего  
Срока эксплуатации

Паспорт разработан с учетом требований ГОСТ 2.601-2019

## Оглавление

1. НАИМЕНОВАНИЕ ИЗДЕЛИЯ .....	2
2. ИЗГОТОВИТЕЛЬ .....	2
3. НАЗНАЧЕНИЕ И ОБЛАСТЬ ПРИМЕНЕНИЯ .....	2
4. ОСНОВНЫЕ ФУНКЦИИ.....	2
5. НОМЕНКЛАТУРА.....	2
6. ТЕХНИЧЕСКИЕ ХАРАКТЕРИСТИКИ.....	2
7. УСТРОЙСТВО И ГАБАРИТНЫЕ РАЗМЕРЫ.....	3
8. МОНТАЖ .....	3
9. ГРАФИК ПРОИЗВОДИТЕЛЬНОСТИ ПО ВОЗДУХУ .....	4
10. ХРАНЕНИЕ И ТРАНСПОРТИРОВКА .....	5
11. ГАРАНТИЙНЫЕ ОБЯЗАТЕЛЬСТВА.....	5

## 1. НАИМЕНОВАНИЕ ИЗДЕЛИЯ

Воздухоотводчик автоматический поплавковый SANEXT (арт. 8931).

## 2. ИЗГОТОВИТЕЛЬ

ООО «САНЕКСТ.ПРО», 197022, Российская Федерация, г. Санкт-Петербург, ул. Академика Павлова, д. 5В., тел +7 (812) 317-21-11.,

[www.sanext.ru](http://www.sanext.ru).

## 3. НАЗНАЧЕНИЕ И ОБЛАСТЬ ПРИМЕНЕНИЯ

Воздухоотводчик SANEXT предназначен для автоматического удаления воздуха и прочих газов из системы водяного отопления, тепло- или холодоснабжения здания<sup>1</sup>. Воздухоотводчик SANEXT может использоваться на трубопроводах, транспортирующих жидкие среды, неагрессивные к материалам изделия.

## 4. ОСНОВНЫЕ ФУНКЦИИ

- автоматическое удаление воздуха из системы водяного отопления, тепло- или холодоснабжения здания.

## 5. НОМЕНКЛАТУРА

Таблица 1 – Номенклатура комплекта для коллектора

Артикул	Наименование	Dn, мм	Масса, гр	Коробка шт.
8931	Воздухоотводчик автоматический НР 1/2"	15	136	24

## 6. ТЕХНИЧЕСКИЕ ХАРАКТЕРИСТИКИ

Таблица 2 – Технические характеристики воздухоотводчика автоматического

Номинальные диаметры	15 мм
Материал корпуса	Латунь CW 617 N
Рабочая среда	Вода или водно-гликолевая смесь с концентрацией этилен/пропиленгликоля не
Рабочая температура	от 0 ° С до + 110 ° С (до 20 бар)
Рабочее давление	10 бар
Испытательное давление	25 бар
Минимальное рабочее давление	0,05 бар
Присоединение	½ НР

<sup>1</sup> Теплоноситель должен соответствовать требованиям Правил технической эксплуатации электрических станций и сетей Российской Федерации.

## 7. УСТРОЙСТВО И ГАБАРИТНЫЕ РАЗМЕРЫ



Рисунок 1 – Устройство и габаритные размеры

Таблица 3 – Устройство воздухоотводчика автоматического

№	Наименование	Материал
1	Уплотнительное кольцо	NBR
2	Корпус	Латунь HPb57-3
3	Поплавок	ABS
4	Золотник воздушного штуцера	ABS
5	Пружина	Нержавеющая сталь
6	Возвратное коромысло	ABS
7	Силиконовое уплотнение	Силикон
8	Воздушный штуцер	Латунь HPb57-3
9	Уплотнительное кольцо	NBR
10	Прокладка	NBR
11	Колпачок воздушного штуцера	Латунь HPb57-3

## 8. МОНТАЖ

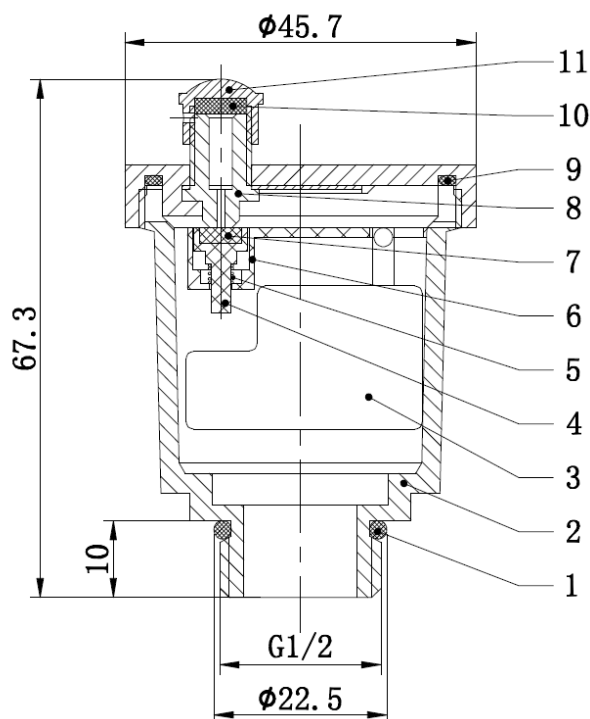
Монтаж изделия должен осуществляться квалифицированными специалистами, имеющими допуск к данному виду работ, строго в соответствии пособием по монтажу SANEXT со следующими рекомендациями:

- Воздухоотводчик следует использовать строго по назначению в соответствии с указанными в данном паспорте рабочими параметрами.

- Воздухоотводчик следует монтировать на трубопроводах в вертикальном монтажном положении, воздушным штуцером вверх.
- Воздухоотводчик следует устанавливать в местах, где возможно скопление воздуха и прочих газов (верхние точки трубопроводов, коллекторов, нагревательных приборов). Для возможности демонтажа воздухоотводчика без опорожнения системы, перед воздухоотводчиком рекомендуется устанавливать отсекающий клапан. Допускается устанавливать воздухоотводчик без отсекающего клапана.
- Монтаж воздухоотводчика следует производить при помощи рожкового ключа за шестигранник корпуса, расположенный под колбой. Запрещается производить монтаж с помощью трубного рычажного ключа (КТР) за колбу корпуса.
- При хранении, транспортировке и монтаже колпачок воздушного штуцера должен быть закрыт. Недопустимо скручивание воздухоотводчика при монтаже. В соответствии с ГОСТ Р ГОСТ 12.2.063-2015, воздухоотводчик не должен испытывать нагрузок от трубопровода (изгиб, сжатие, растяжение, кручение, перекосы, вибрация, несоосность патрубков, неравномерность затяжки крепежа). При необходимости следует предусмотреть опоры или компенсаторы, снижающие нагрузку на арматуру от трубопровода.
- При заполнении системы рабочей жидкостью воздухоотводчик должен быть закрыт. Выпуск воздуха в этом случае осуществляется через воздухопускной штуцер или кран.
- Затяжку муфтовых соединений необходимо осуществлять с использованием стандартных инструментов, без применения дополнительных рычагов. Места соединения должны обеспечивать герметичность внутренних полостей относительно внешней среды.

**После испытаний воздухоотводчика водой запрещено хранить и использовать при отрицательной температуре.**

## 9. ГРАФИК ПРОИЗВОДИТЕЛЬНОСТИ ПО ВОЗДУХУ



Рисунок 2 – График производительности

## 10. ХРАНЕНИЕ И ТРАНСПОРТИРОВКА

Воздухоотводчик автоматический SANEXT в упаковке предприятия-изготовителя допускается транспортировать на любые расстояния.

Транспортировка и хранение изделия должны осуществляться в соответствии с требованиями п.12 ГОСТ Р 53672-2009.

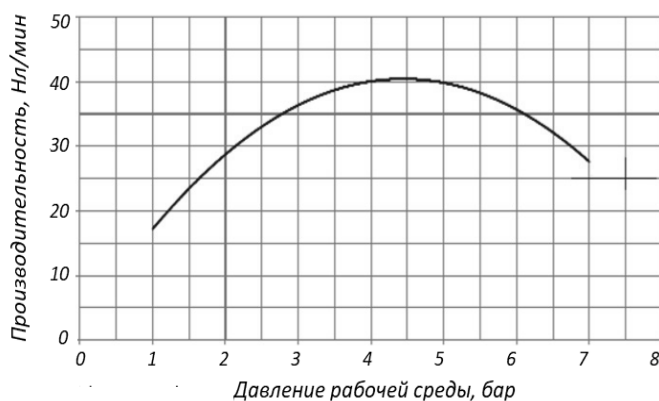
## 11. ГАРАНТИЙНЫЕ ОБЯЗАТЕЛЬСТВА

Производитель гарантирует соответствие воздухоотводчика автоматического SANEXT техническим требованиям при соблюдении следующих условий:

- Транспортировка и хранение изделия в соответствии с п. 10 данного паспорта;
- Монтаж изделия в соответствии с рекомендациями п. 8 данного паспорта;

Гарантийный срок эксплуатации и хранения изделия составляет 5 лет с даты продажи, указанной в передаточных документах.

Данная гарантия не распространяется на изделия:

- монтаж которых произведен неквалифицированным персоналом,
- повреждения которых возникли в результате несоблюдения рекомендаций по эксплуатации и текущему уходу;
- с повреждениями в результате механического воздействия (в т.ч. падения);
- замораживание системы и гидроудары в процессе эксплуатации.

Затраты, связанные с демонтажом, монтажом и транспортировкой неисправного изделия в период гарантийного срока Покупателю не возмещаются

Срок службы изделия – не менее 15 лет.