

**Квартирная станция SANEXT отопление, водоснабжение,  
циркуляция**



**Технический паспорт**

Ред. 00005 от 03 августа 2023 г.  
г. Санкт-Петербург

---

---

## Оглавление

Оглавление .....	2
1. Наименование изделия.....	3
2. Изготовитель.....	3
3. Назначение и область применения .....	3
4. Основные функции.....	3
5. Маркировка и упаковка.....	4
6. Технические характеристики .....	6
7. Комплектация и габаритные размеры .....	7
8. Монтаж .....	11
9. Наладка и испытания .....	12
10. Хранение и транспортировка .....	13
11. Гарантийные обязательства.....	13

## 1. Наименование изделия

Квартирная станция SANEXT отопление, водоснабжение, циркуляция (далее по тексту – квартирная станция SANEXT)

## 2. Изготовитель

ООО «САНЕКСТ.ПРО»

197022, Российская Федерация, г. Санкт-Петербург, ул. Академика Павлова, д. 5

тел. +7 (812) 336-54-76, факс. +7 (812) 313-32-38

[www.sanext.ru](http://www.sanext.ru)

## 3. Назначение и область применения

Квартирная станция SANEXT предназначена для подключения квартиры к системам холодного, горячего водоснабжения и отопления с насосной подачей воды и теплоносителя<sup>1</sup>.

## 4. Основные функции

- Присоединение контуров систем водоснабжения и отопления индивидуальных потребителей к централизованному источнику
- Организация учёта потребления холодной, горячей воды и тепловой энергии (возможна поставка станции без счётчиков, в этом случае будут установлены ремонтные вставки)
- Перекрытие поступающего потока воды и теплоносителя
- В зависимости от комплектации, квартирная станция SANEXT может выполнять следующие функции:
  - защита от гидроударов (гашение скачков давления) в системах холодного и горячего водоснабжения
  - очистка (фильтрация) воды и теплоносителя от механических примесей
  - исключение перетока (обратного потока) в системах холодного и горячего водоснабжения

---

<sup>1</sup> Теплоноситель должен соответствовать действующим требованиям Правил технической эксплуатации электрических станций и сетей Российской Федерации. Качество воды должно соответствовать действующим требованиям Санитарно-эпидемиологических правил и норм СанПиН.

- снижение давления в контурах холодного и горячего водоснабжения до необходимого значения. Фактическое значение давления отображается на встроенном манометре
- автоматическая стабилизация перепада давления и ограничение расхода в системах с переменным гидравлическим режимом (двухтрубные поквартирные системы отопления). Клапан SANEXT DPV-C может быть дополнен электроприводом<sup>2</sup> и использоваться в качестве регулирующего клапана с функцией автоматического ограничения расхода в системах с переменным расходом регулируемой среды
- автоматическое удаление воздуха из квартирного контура системы отопления

## 5. Маркировка и упаковка

Квартирная станция SANEXT поставляется с кронштейнами, или хомутами для крепления к стене, упакованной в картонную коробку.

Стикер с маркировкой расположен:

1. На коробке
2. На квартирной станции

<b>FSH -</b>	<b>15-</b>	<b>L-</b>	<b>DPVC15-</b>	<b>15-</b>	
				15	подключение к квартире Ду15
			DPVC15		- комбинированный клапан SANEXT DPV-C Ду15
		L			- подключение к стоякам: L, R – левое или правое подключение к стоякам. LV, RV – вертикальное левое или правое подключение к стоякам.
	15				- подключение к стояку Ду15
<b>FSH</b>					- квартирная станция отопление

*Рис. 1. Принцип расшифровки артикула квартирной станции SANEXT (отопление).*

<sup>2</sup> Модели приводов и сроки поставки необходимо уточнять у представителей SANEXT.

1. FSWC -	15-	L-	PRVL_CV15-	H-	15-
					15
				H	подключение к квартире Ду15 компенсатор гидроудара
			PRVL_CV15		редуктор давления и его вид (PRV-L или DPRV-L) и обратный клапан Ду15
		L	- подключение к стоякам: L, R – левое или правое подключение к стоякам. LV, RV – вертикальное левое или правое подключение к стоякам.		
	15		- подключение к стояку Ду15		
<b>FSWC/FSWH-</b>	квартирная станция холодное водоснабжение/квартирная станция горячее водоснабжение				

Рис. 2. Принцип расшифровки артикула квартирной станция SANEXT (водоснабжение).

1. FSWCr-	15-	L-	TVL_CV15-
			TVL_CV15
			Термостатический балансировочный клапан TV-L и обратный клапан Ду15
		L	- подключение к стоякам: L, R – левое или правое подключение к стоякам. LV, RV – вертикальное левое или правое подключение к стоякам.
	15		- подключение к стояку Ду15
<b>FSWCr</b>	квартирная станция циркуляция		

Рис. 3. Принцип расшифровки артикула квартирной станция SANEXT (циркуляция).

## 6. Технические характеристики<sup>3</sup>

Диаметр присоединения к стояку Ду, мм	15
Диаметр присоединения к потребителям Ду, мм	15
Номинальный расход через модуль отопления, м <sup>3</sup> /ч	0,6
Максимальный расход через модуль отопления, м <sup>3</sup> /ч	1,2
Максимальное давление на входе в модуль отопления, МПа	1,0
Номинальный расход через водопроводные модули, м <sup>3</sup> /ч	1,5
Максимальный расход через водопроводные модули, м <sup>3</sup> /ч	3
Максимальное давление на входе в водопроводные модули, МПа	1,6
Максимальная температура отопления, °С	120
Максимальная температура ГВС, °С	80
Диапазон настройки редукторов давления водопроводных модулей, МПа	0,1-0,7
Заводское значение настройки редукторов давления на выходе из водопроводных модулей, МПа	0,3
Максимальный перепад давления комбинированного балансировочного клапана с регулятором перепада давления SANEXT DPV-C, кПа	22
Максимальное давление гидроудара на участке гасителя гидроудара, МПа	5
Средний полный срок службы станции, лет	15
Рабочая среда	Вода

<sup>3</sup> В таблице представлены характеристики квартирной станции стандартной комплектации, возможно производство под заказ. Технические характеристики отдельных элементов станции приведены в паспортах на эти изделия, размещенных на сайте <https://sanext.ru/>

## 7. Комплектация и габаритные размеры<sup>4</sup>

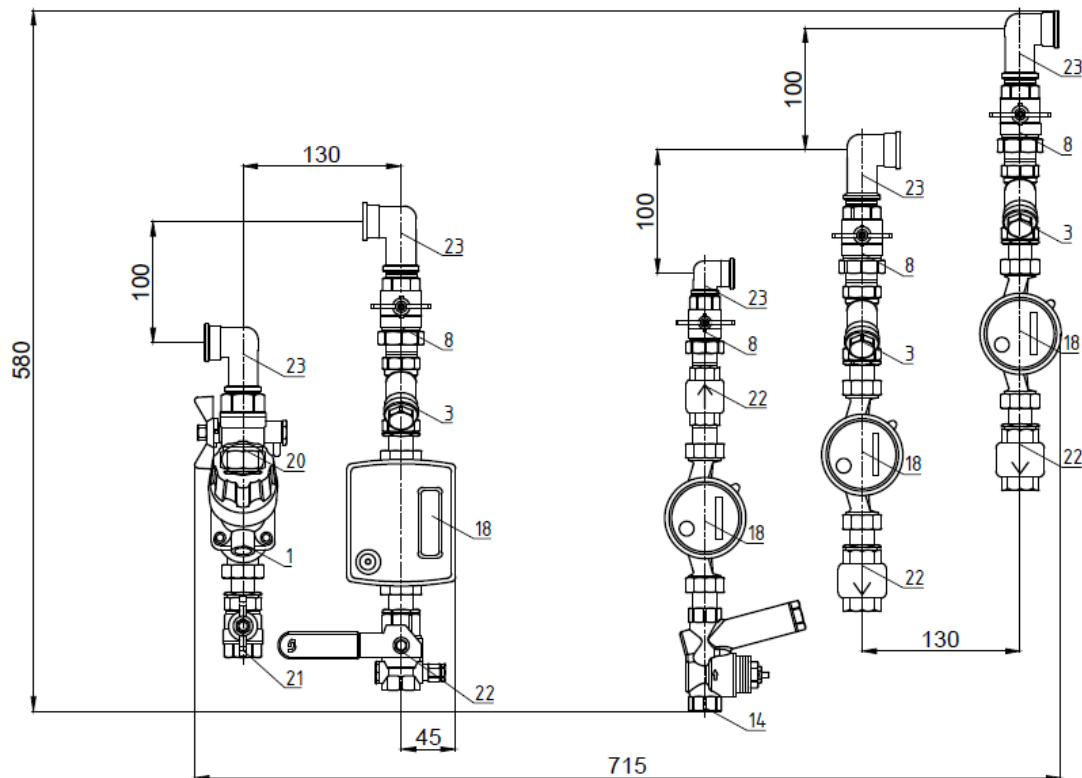

№	Наименование	Ду, мм	Кол-во
1	Комбинированный клапан DPVC арт. 6131	15	1
3	Фильтр косой	20	1
8	Шаровый кран со сгоном	20	1
18	Теплосчетчик		1
20	Шаровый кран для термодатчика	20	1
21	Шаровый кран ВВ	20	1
22	Шаровый кран SM для подключения импульсной трубки	20	1
23	Угольник НВ	20	2

№	Наименование	Ду, мм	Кол-во
8	Шаровый кран со сгоном	15	1
14	Термостатический клапан	15	1
18	Водосчетчик		1
22	Обратный клапан	15	1
23	Угольник НВ	15	1

№	Наименование	Ду, мм	Кол-во
3	Фильтр косой	20	2
8	Шаровый кран со сгоном	20	2
18	Водосчетчик		2
22	Обратный клапан	20	2
23	Угольник НВ	20	2

Рисунок 4. Пример вертикального исполнения с циркуляцией.

<sup>4</sup> Для станций произведенных под заказ, чертежи и спецификация комплектующих направляются в приложении к данному техническому паспорту

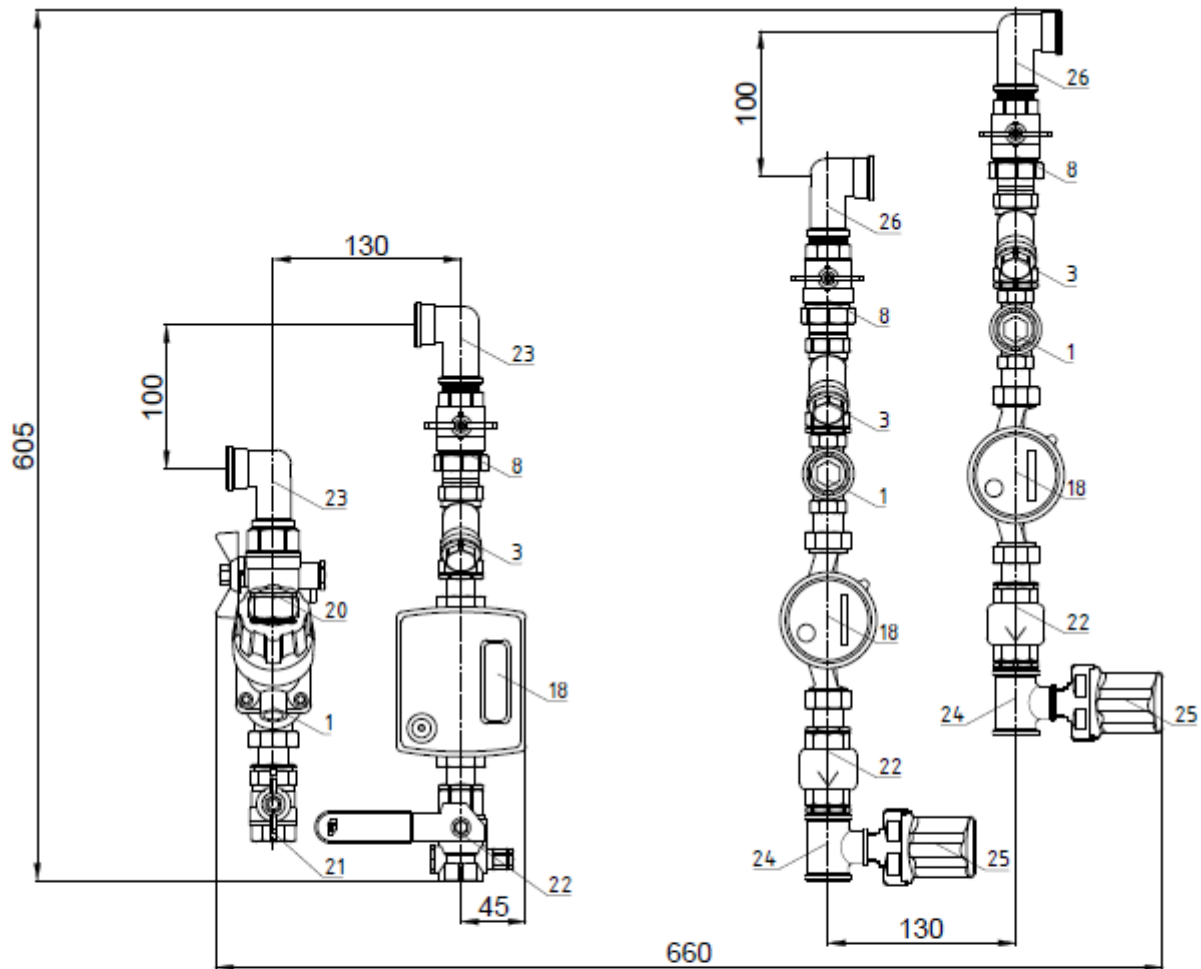

№	Наименование	Ду, мм	Кол-во
1	Комбинированный клапан DPVC арт. 6131	15	1
3	Фильтр косой	20	1
8	Шаровый кран со сгоном	20	1
18	Теплосчетчик		1
20	Шаровый кран для термодатчика	20	1
21	Шаровый кран ВВ	20	1
22	Шаровый кран SM для подключения импульсной трубки	20	1
23	Угольник НВ	20	2

№	Наименование	Ду, мм	Кол-во
1	Редукционный клапан	15	2
3	Фильтр косой	20	2
8	Шаровый кран со сгоном	20	2
18	Водосчетчик		2
22	Обратный клапан	20	2
24	Тройник 3/4"х1/2"х3/4"		2
25	Гаситель гидроудара		2
26	Угольник НВ	20	2

Рисунок 5. Пример вертикального исполнения без циркуляции.



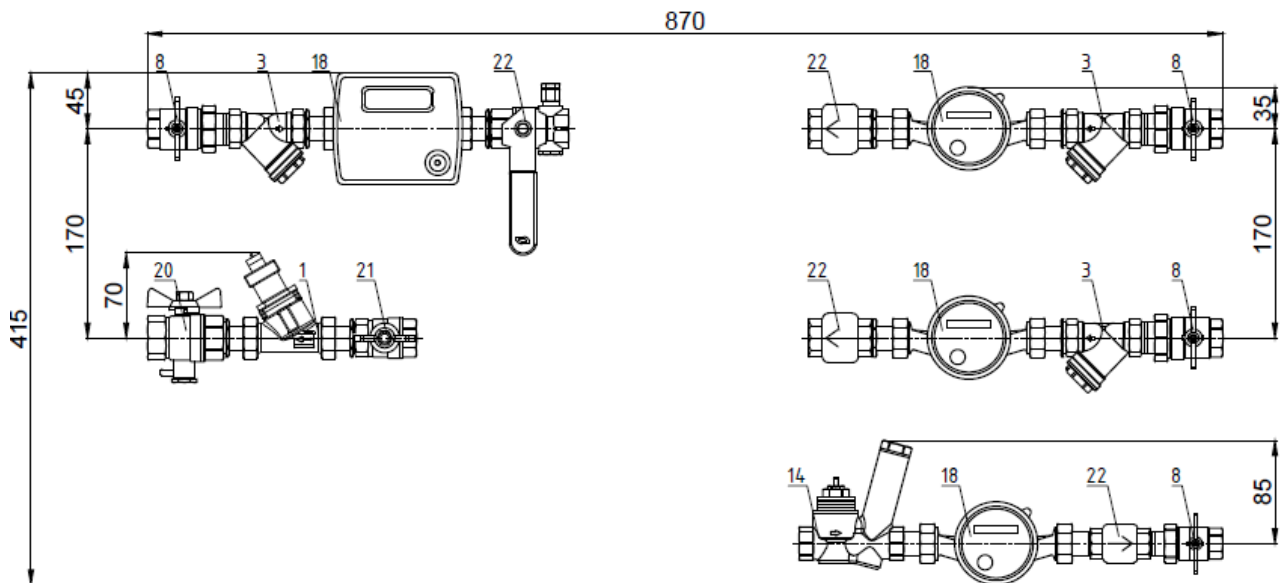

№	Наименование	Ду, мм	Кол-во
1	Комбинированный клапан DPVC арт. 6131	15	1
3	Фильтр косой	20	1
8	Шаровый кран со сгоном	20	1
18	Телосчетчик		1
20	Шаровый кран для термодатчика	20	1
21	Шаровый кран ВВ	20	1
22	Шаровый кран SM для подключения импульсной трубки	20	1

№	Наименование	Ду, м	Кол-во
8	Шаровый кран со сгоном	15	1
14	Термостатический клапан	15	1
18	Водосчетчик		1
22	Обратный клапан	15	1

№	Наименование	Ду, м	Кол-во
3	Фильтр косой	20	2
8	Шаровый кран со сгоном	20	2
18	Водосчетчик		2
22	Обратный клапан	20	2

Рисунок 6. Пример горизонтального исполнения с циркуляцией.

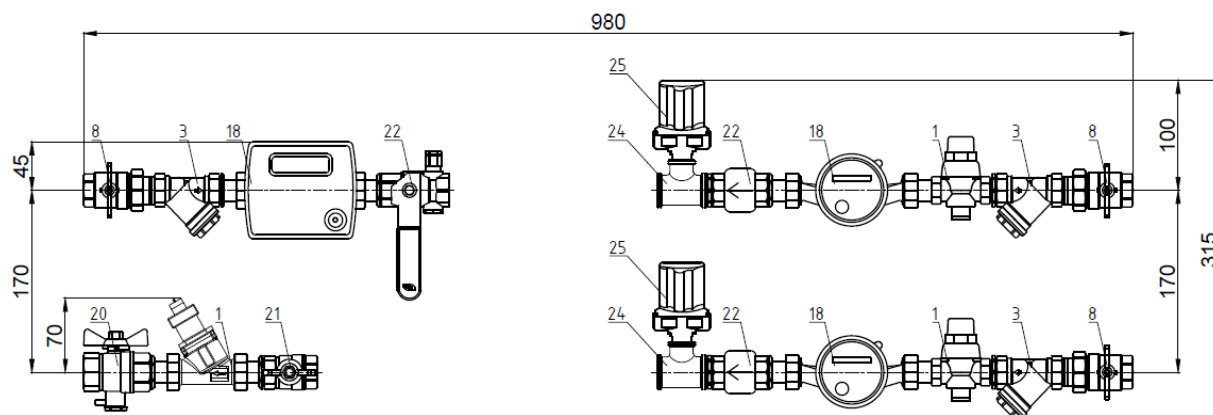

№	Наименование	Ду, мм	Кол-во
1	Комбинированный клапан DPVC арт. 6131	15	1
3	Фильтр косой	20	1
8	Шаровый кран со сгоном	20	1
18	Теплосчетчик		1
20	Шаровый кран для термодатчика	20	1
21	Шаровый кран ВВ	20	1
22	Шаровый кран SM для подключения импульсной трубки	20	1

№	Наименование	Ду, м	Кол-во
1	Редукционный клапан	15	2
3	Фильтр косой	20	2
8	Шаровый кран со сгоном	20	2
18	Водосчетчик		2
22	Обратный клапан	20	2
24	Тройник 3/4"х1/2"х3/4"		2
25	Гаситель гидроудара		2

Рисунок 7. Пример горизонтального исполнения без циркуляции.

## 8. Монтаж

Монтаж изделия должен осуществляться квалифицированными специалистами, имеющими допуск к данному виду работ, строго в соответствии со следующими рекомендациями:

- 1) Во время транспортировки изделия возможно ослабление резьбовых соединений и креплений. При необходимости, подтянуть эти элементы для герметичного соединения и закрепить для фиксации конечного положения
- 2) Убедиться, что во время транспортировки и монтажа, в изделие не произошло попадание инородных частиц, при необходимости очистить и промыть все элементы
- 3) Обеспечить достаточное свободное пространство для монтажа и технического обслуживания квартирной станции
- 4) Монтаж квартирной станции должен осуществляться в последовательности:

### 1. Присоединение к магистрали:

- Демонтировать шаровые краны со стороны подключения к стоякам (отсоединить от сгона)
- Зачистить щеткой наружную резьбу металлических труб, к которым будет производиться присоединение шаровых кранов
- Нанести уплотнительный материал (сантехнический лен или тефлоновая нить) на наружную резьбу металлических труб, к которым будет производиться присоединение шаровых кранов. Для подключения к трубопроводу PPR, рекомендуется применение комбинированной соединительной муфты.
- Смонтировать краны (соединить с отводами от стояка)
- Установить квартирную станцию на стену, совмещая шаровые краны (на металлическом отводе от стояка) и сгоны (на узле), а также строго соблюдая предусмотренное монтажное положение (при использовании нестандартного монтажного положения необходимо проконсультироваться с производителем)
- Затянуть гайки сгонов с шаровыми кранами до герметизации соединения

### 2. Присоединение PEX-а труб поквартирной системы водоснабжения, отопления к квартирной станции должно осуществляться в следующей последовательности:

- Соединить трубы, идущие к водоразборной арматуре и квартирному контуру системы отопления с переходниками, методом подвижной гильзы, с помощью специального инструмента SANEXT
- Для фиксации подъема трубы из пола могут использоваться угольники под подвижную гильзу, или фиксаторы поворота

**Внимание!**

- Установка квартирной станции производится до заполнения и опрессовки системы. Стояки водоснабжения и отопления, к которым присоединяется станция, не должны быть заполнены
- При подключении станции к отводам от стояков должна соблюдаться соосность
- Чрезмерное количество уплотняющих материалов может стать причиной повреждения комплектующих квартирной станции
- Для монтажа должен использоваться гаечный или разводной ключ (НЕ трубный ключ- «шведка»)
- Перед заполнением системы водоснабжения необходимо убедиться, что давление до и после редуктора (с учётом выставленной настройки) соответствует рабочей зоне клапана (подробное описание см. в паспорте на редуктор давления SANEXT)
- **Заполнение системы отопления должно производиться через обратный трубопровод. Перепад давлений между подающим и обратным трубопроводом не должен превышать 3 бара**
- **Заполнение системы должно производиться плавно, во избежание гидравлических ударов. При излишне быстром и резком заполнении системы отопления возможно заклинивание комбинированного балансировочного клапана DPV-C. Для его возвращения в прежнее положение требуется сбросить давление с обеих сторон клапана, после чего шток клапана вернется в прежнее положение**
- Импульсную трубку клапана DPV-C необходимо промыть перед подключением. В процессе заполнения необходимо удалить воздух из импульсной трубки и верхней части клапана DPV-C. Для этого необходимо ослабить крепление трубки к клапану DPV-C так, чтобы из соединения мог выходить воздух. После удаления воздуха и появления протечки теплоносителя крепление следует затянуть до герметизации соединения
- В случае разъединения разборных соединений с плоской прокладкой (присоединители) допускается замена прокладки, при не герметичности данного соединения после повторной сборки.

## 9. Наладка и испытания

### Модуль отопления

Настройка производится путем выставления значения необходимого перепада давления и номинального значения расхода на клапане DPV-C (подробное описание настроек см. в паспорт на комбинированный клапан SANEXT DPV-C)

### Модули холодного/горячего водоснабжения и циркуляции.

Настройка производится путем выставления значения необходимого давления после редуктора. Клапан поставляется с заводской настройкой на давление 3 бар. Если требуется другое значение, следует поворотом регулировочного винта выставить необходимое

давление по показаниям манометра, установленного в корпус клапана. Настройку необходимо производить при отсутствии водоразбора. Для проверки, или изменения настройки редуктора необходимо, предварительно, открыть и закрыть запорную/водоразборную арматуру, установленную за редуктором давления относительно направления потока. Для настройки термостатического балансировочного клапана SANEXT TV-L необходимо установить желаемую температуру циркуляции, поворачивайте механизм регулировки до тех пор, пока желаемая температура системы не совпадёт со стрелкой на термоголовке.

**Перед запуском в эксплуатацию все контура систем должны быть промыты и испытаны гидравлическим методом в соответствии с СП 73.1330.2016.**

**5.1.10. СП 73.1330.2016:** «При гидростатическом методе испытаний на герметичность из узлов полностью удаляют воздух, заполняют водой с температурой не ниже 278 К (5 °С) и выдерживают под пробным избыточным давлением  $R_{пр}$ , равным  $1,5P_u$ , не менее 10 мин.  $P_u$  - это условное избыточное давление, которое должны выдерживать соединения при температуре рабочей среды в условиях эксплуатации.

Если при испытании на участке трубопровода появилась влага (роса), то испытание следует продолжить после ее высыхания или удаления.

Падение давления при испытаниях не допускается.»

## **10. Хранение и транспортировка**

Квартирную станцию SANEXT в упаковке предприятия-изготовителя допускается транспортировать на любые расстояния.

Транспортировка и хранение изделия должны осуществляться в соответствии с требованиями п.12 ГОСТ Р 53672-2009.

Товаросопроводительная и эксплуатационная документация хранится вместе с квартирными станциями.

Квартирные станции должны быть защищены от ударов и вибрации.

## **11. Гарантийные обязательства**

Производитель гарантирует соответствие квартирной станции SANEXT техническим требованиям при соблюдении следующих условий:

- Транспортировка и хранение изделия в соответствии с п. 10 данного паспорта
- Монтаж изделия в соответствии с рекомендациями п. 8 данного паспорта

- 
- 
- Проведение работ по запуску и наладке оборудования в соответствии с п. 9 данного паспорта

Затраты, связанные с демонтажом, монтажом и транспортировкой неисправного изделия в период гарантийного срока покупателю не возмещаются

Гарантийный срок эксплуатации и хранения изделия составляет 5 лет с даты продажи, указанной в транспортных документах.